

Mark X™

311421H

ENG FRA SPA ITA NLD

- Heavy Duty Electrical Airless Sprayer of Plasters and Paints. For professional use only.-
- Pulvérisateur électrique sans air pour usage intensif et pour enduits et peintures. Pour usage professionnel uniquement.-
- Pulverizador eléctrico, sin aire, para uso intensivo, para enyesados y pinturas. Sólo para uso profesional.-
- Spruzzatore elettrico airless per usi gravosi per intonaci e vernici. Solo per uso professionale.-
- Heavy-duty elektrisch airless spuittoestel voor pleister- en schilderwerk. Alleen voor professioneel gebruik.-

Models / Modèles / Modelos / Modelli / Modellen: 249627, 249628

228 bar (22,8 MPa, 3300 psi) Maximum Working Pressure

Pression de service maximum : 228 bars (22,8 MPa, 3300 psi)

Presión máxima de trabajo 228 bar (22,8 MPa, 3300 psi)

Pressione massima di esercizio 228 bar, 22,8 MPa (3300 psi)

Maximum werkdruk: 228 bar (22,8 MPa, 3300 psi)



Important Safety Instructions

Read all warnings and instructions in this manual.
Save these instructions.



Instructions de sécurité importantes

Lire toutes les mises en garde et instructions
de ce manuel. Sauvegarder ces instructions.



Instrucciones importantes de seguridad

Lea todas las advertencias e instrucciones
de este manual. Guarde las instrucciones.



Importanti istruzioni sulla sicurezza

Leggere tutte le avvertenze e le istruzioni contenute
in questo manuale. Conservarle.



Belangrijke veiligheidsinstructies

Lees alle waarschuwingen en instructies
in deze handleiding. Bewaar deze instructies.



309495



309055



309277

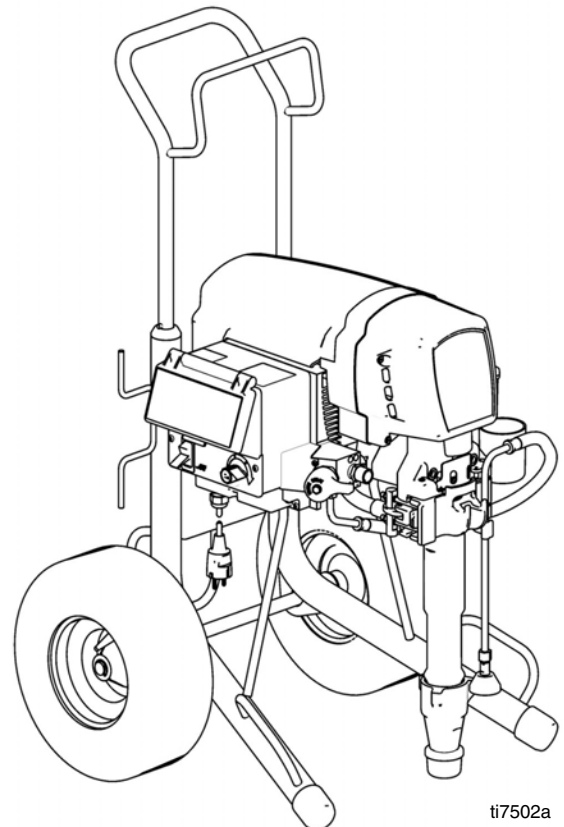





ti7502a







Table of Contents / Table des matières / Índice / Indice / Inhoudsopgave

Warning	3	trasmissione e del cuscinetto / Het aandrijfhuis en het lagerhuis	
Mise en garde	5	vervangen	57
Advertencia	7	Drive and Bearing Housing Removal	57
Avvertenza	9	Dépose du carter d'entraînement et du corps de palier	57
Waarschuwing	11	Desmontaje del alojamiento del impulsor y del cojinete	57
Grounding / Mise à la terre / Conexión a tierra / Messa a terra / Aarding	13	Rimozione della scatola della trasmissione e del cuscinetto	57
Operation / Fonctionnement / Funcionamiento / Funzionamento / Bediening	15	Het aandrijfhuis en het lagerhuis verwijderen	57
Setup / Réglage / Puesta en marcha / Configurazione / Opstellen	16	Drive and Bearing Housing Installation	59
Startup / Démarrage / Puesta en marcha / Avvio / Opstarten	19	Installation du carter d'entraînement et du corps de palier	59
Install Spray Tip	21	Instalación del alojamiento del impulsor y del cojinete	59
Montage de la buse de pulvérisation	21	Installazione della scatola della trasmissione e del cuscinetto	59
Instalación de la boquilla de pulverización	21	Het aandrijfhuis en het lagerhuis installeren	59
Installare l'ugello di spruzzatura	21	Motor Replacement / Remplacement du moteur / Reemplazo del motor / Sostituzione del motore / De motor vervangen	61
De spuittip installeren	21	Motor Removal	61
Spray	22	Dépose du moteur	61
Clear Clog	22	Desmontaje del motor	61
Pulvériser	22	Rimozione del motore	61
Déboucher	22	De motor verwijderen	61
Pulverizar	22	Motor Installation	63
Elimine la obstrucción	22	Installation du moteur	63
Spruzzare	22	Instalación del motor	63
Pulizia delle ostruzioni	22	Installazione del motore	63
Sputten	22	De motor installeren	63
Verstopping verwijderen	22	Control Board Replacement / Remplacement de la carte de commande / Reemplazo de la tarjeta de control / Sostituzione della scheda di controllo / De besturingskaart vervangen	65
Digital Tracking System (DTS) / Système de suivi numérique (DTS) / Sistema de control digital (DTS) / Sistema di controllo digitale (DTS) / Digitaal Tracking Systeem (DTS)	23	Control Board Removal	65
Operation Main Menu	23	Dépose de la carte de commande	65
Change Display Units	23	Desmontaje de la tarjeta de control	65
Fonctionnement Menu principal	23	Rimozione della scheda di controllo	65
Changement des unités affichées	23	De besturingskaart vervangen	65
Menú principal de funcionamiento	23	Control Board Installation	70
Cambiar las unidades de la visualización	23	Montage de la carte de commande	70
Funzionamento Menu principale	23	Instalación de la tarjeta de control	70
Cambiare le unità di visualizzazione	23	Installazione della scheda di controllo	70
Bediening, Hoofdmenu	23	De besturingskaart installeren	70
De meeteenheden op het scherm veranderen	23	Pressure Adjust Potentiometer Replacement / Remplacement du potentiomètre de réglage de pression / Reemplazo del potenciómetro de ajuste de la presión / Sostituzione del potenziometro di regolazione della pressione / De potentiometer van de drukafstelling vervangen	76
Secondary Menu	25	Pressure Adjust Potentiometer Removal	76
Menu secondaire	25	Dépose du potentiomètre de réglage de pression	76
Menú secundario	25	Desmontaje del potenciómetro de ajuste de la presión	76
Menu secundario	25	Rimozione del potenziometro per la regolazione della pressione	76
Secundair menu	25	De potentiometer van de drukafstelling verwijderen	76
Pressure Relief / Décompression / Alivio de la presión / Scaricare la pressione / De druk ontlasten	27	Pressure Control Transducer Replacement / Remplacement du capteur de pression / Reemplazo del transductor de control de presión / Sostituzione del trasduttore del controllo di pressione / De omzetter voor de drukregeling terug zetten	78
Cleanup / Nettoyage / Limpieza / Pulizia / Reinigen	28	Pressure Control Transducer Removal	78
Troubleshooting	31	Dépose du capteur de pression	78
Guide de dépannage	35	Desmontaje del transductor de control de presión	78
Localización de averías	39	Rimozione del trasduttore del controllo di pressione	78
Individuazione e correzione malfunzionamenti	43	De omzetter voor de drukregeling verwijderen	78
Storingen opsporen en verhelpen	47	Pressure Control Transducer Installation	80
Repair / Réparation / Reparación / Riparazione / Repareren	51	Installation du capteur de pression	80
Displacement Pump Replacement / Remplacement du bas de pompe / Sustitución de la base de bomba / Sostituzione del pompante / De verdringerpomp vervangen	51	Instalación del transductor de control de presión	80
Pump Removal	51	Installazione del trasduttore del controllo di pressione	80
Démontage de la pompe	51	De omzetter voor de drukregeling installeren	80
Desmontaje de la bomba	51	Parts / Pièces / Piezas / Parti / Onderdelen	82
Rimozione della pompa	51	Technical Data	91
De pomp verwijderen	51	Caractéristiques techniques	92
Pump Installation	54	Características técnicas	93
Montage de la pompe	54	Dati tecnici	94
Instalación de la bomba	54	Technische gegevens	95
Installazione della pompa	54	Warranty / Garantie / Garantía / Garanzia / Garantie	96
De pomp installeren	54		
Drive and Bearing Housing Replacement / Remplacement du carter d'entraînement et du corps de palier / Reemplazo del alojamiento del impulsor y del cojinete / Sostituzione della scatola della			

Warning





The following general warnings are for the setup, use, grounding, maintenance, and repair of this equipment. Additional, more specific warnings may be found throughout the body of this manual where applicable. Symbols appearing in the body of the manual refer to these general warnings. When these symbols appear throughout the manual, refer back to these pages for a description of the specific hazard.







 WARNING	
	<p>FIRE AND EXPLOSION HAZARD</p> <p>Flammable fumes, such as solvent and paint fumes, in work area can ignite or explode. To help prevent fire and explosion:</p> <ul style="list-style-type: none"> • Use equipment only in well ventilated area. • When flammable liquid is sprayed or used for flushing or cleaning, keep sprayer at least 20 feet (6 meters) away from explosive vapors. • Eliminate all ignition sources; such as pilot lights, cigarettes, portable electric lamps, and plastic drop cloths (potential static arc). • Keep work area free of debris, including solvent, rags and gasoline. • Do not plug or unplug power cords, or turn power or light switches on or off when flammable fumes are present. • Ground all equipment in the work area. See Grounding instructions. • Use only grounded hoses. • Hold gun firmly to side of grounded pail when triggering into pail. • If there is static sparking or you feel a shock, stop operation immediately. Do not use equipment until you identify and correct the problem. • Keep a fire extinguisher in the work area.
	<p>SKIN INJECTION HAZARD</p> <p>High-pressure fluid from gun, hose leaks, or ruptured components will pierce skin. This may look like just a cut, but it is a serious injury that can result in amputation. Get immediate surgical treatment.</p> <ul style="list-style-type: none"> • Do not point gun at anyone or at any part of the body. • Do not put your hand over the spray tip. • Do not stop or deflect leaks with your hand, body, glove, or rag. • Do not spray without tip guard and trigger guard installed. • Engage trigger lock when not spraying. • Follow Pressure Relief procedure in this manual, when you stop spraying and before cleaning, checking, or servicing equipment.
	<p>EQUIPMENT MISUSE HAZARD</p> <p>Misuse can cause death or serious injury.</p> <ul style="list-style-type: none"> • Do not operate the unit when fatigued or under the influence of drugs or alcohol. • Do not exceed the maximum working pressure or temperature rating of the lowest rated system component. See Technical Data in all equipment manuals. • Use fluids and solvents that are compatible with equipment wetted parts. See Technical Data in all equipment manuals. Read fluid and solvent manufacturer's warnings. For complete information about your material, request MSDS forms from distributor or retailer. • Check equipment daily. Repair or replace worn or damaged parts immediately with genuine Graco replacement parts only. • Do not alter or modify equipment. • Use equipment only for its intended purpose. Call your Graco distributor for information. • Route hoses and cables away from traffic areas, sharp edges, moving parts, and hot surfaces. • Do not kink or over bend hoses or use hoses to pull equipment. • Keep children and animals away from work area. • Comply with all applicable safety regulations.

 WARNING	
	<p>ELECTRIC SHOCK HAZARD</p> <p>Improper grounding, setup, or usage of the system can cause electric shock.</p> <ul style="list-style-type: none"> • Turn off and disconnect power cord before servicing equipment. • Use only grounded electrical outlets. • Use only 3-wire extension cords. • Ensure ground prongs are intact on sprayer and extension cords. • Do not expose to rain. Store indoors.
	<p>PRESSURIZED ALUMINUM PARTS HAZARD</p> <p>Do not use 1,1,1-trichloroethane, methylene chloride, other halogenated hydrocarbon solvents or fluids containing such solvents in pressurized aluminum equipment. Such use can cause serious chemical reaction and equipment rupture, and result in death, serious injury, and property damage.</p>
	<p>MOVING PARTS HAZARD</p> <p>Moving parts can pinch or amputate fingers and other body parts.</p> <ul style="list-style-type: none"> • Keep clear of moving parts. • Do not operate equipment with protective guards or covers removed. • Pressurized equipment can start without warning. Before checking, moving, or servicing equipment, follow the Pressure Relief Procedure in this manual. Disconnect power or air supply.
	<p>TOXIC FLUID OR FUMES HAZARD</p> <p>Toxic fluids or fumes can cause serious injury or death if splashed in the eyes or on skin, inhaled, or swallowed.</p> <ul style="list-style-type: none"> • Read MSDS's to know the specific hazards of the fluids you are using. • Store hazardous fluid in approved containers, and dispose of it according to applicable guidelines.
	<p>PERSONAL PROTECTIVE EQUIPMENT</p> <p>You must wear appropriate protective equipment when operating, servicing, or when in the operating area of the equipment to help protect you from serious injury, including eye injury, inhalation of toxic fumes, burns, and hearing loss. This equipment includes but is not limited to:</p> <ul style="list-style-type: none"> • Protective eyewear • Clothing and respirator as recommended by the fluid and solvent manufacturer • Gloves • Hearing protection

Mise en garde





Les mises en gardes suivantes sont des mises en garde de sécurité relatives à la configuration, utilisation, mise à la terre, maintenance et réparation de ce matériel. D'autres mises en garde plus spécifiques figurent dans ce manuel aux endroits concernés. Les symboles figurant dans ce manuel font référence à ces mises en garde générales. Quand vous voyez l'un de ces symboles dans le manuel, reportez-vous à ces pages où ce risque spécifique est décrit.







 MISE EN GARDE	
	<p>RISQUES D'INCENDIE ET D'EXPLOSION</p> <p>Les vapeurs inflammables de solvant et de peinture sur le lieu de travail peuvent prendre feu ou exploser. Pour prévenir un incendie ou une explosion :</p> <ul style="list-style-type: none"> • N'utiliser l'équipement que dans des locaux bien ventilés. • Si l'on pulvérise un liquide inflammable ou qu'on l'utilise pour rincer ou nettoyer, maintenir le pulvérisateur à une distance d'au moins 6 mètres (20 pieds) des vapeurs explosives. • Supprimer toutes les sources de feu, telles que les veilleuses, cigarettes, lampes de poche et bâches plastique (risque d'électricité statique). • Veiller à débarrasser la zone de travail de tout résidu, comme les solvants, les chiffons et l'essence. • Ne pas brancher ni débrancher de cordons d'alimentation électrique ni actionner de commutateur marche-arrêt ou de lumière en présence de vapeurs inflammables. • Mettre tous les appareils de la zone de travail à la terre. Voir Instructions de Mise à la terre. • N'utiliser que des flexibles mis à la terre. • Tenir le pistolet fermement contre la paroi d'un seau mis à la terre lorsqu'on pulvérise dans le seau. • Si l'on remarque la moindre étincelle d'électricité statique ou si l'on ressent une décharge électrique, arrêter le travail immédiatement. Ne pas utiliser le matériel tant que le problème n'a pas été identifié et résolu. • La présence d'un extincteur est obligatoire dans la zone de travail.
	<p>DANGERS D'INJECTIONS</p> <p>Le produit s'échappant à haute pression du pistolet, d'une fuite sur le flexible ou d'un composant défectueux risque de transpercer la peau. La blessure peut avoir l'aspect d'une simple coupure, mais il s'agit en fait d'une blessure sérieuse pouvant entraîner une amputation. Consulter immédiatement un médecin en vue d'une intervention chirurgicale.</p> <ul style="list-style-type: none"> • Ne pas diriger le pistolet sur quelqu'un ou une partie quelconque du corps. • Ne pas mettre la main devant la buse de projection. • Ne jamais colmater ou dévier les fuites avec la main, le corps, un gant ou un chiffon. • Ne pas pulvériser sans garde-buse ni sous-garde. • Verrouiller la gâchette à chaque arrêt de la pulvérisation. • Suivre la Procédure de décompression de ce manuel à chaque interruption de la pulvérisation et avant le nettoyage, la vérification ou l'entretien du matériel.
	<p>DANGER EN CAS DE MAUVAISE UTILISATION DE L'ÉQUIPEMENT</p> <p>Toute mauvaise utilisation du matériel peut provoquer des blessures graves, voire mortelles.</p> <ul style="list-style-type: none"> • Ne pas utiliser l'appareil si l'on est fatigué ou sous l'influence de drogue ou d'alcool • Ne pas dépasser la pression ou température de service maximum spécifiée de l'élément le plus faible du système. Voir les Caractéristiques techniques de tous les manuels de l'appareil. • Utiliser des produits et solvants compatibles avec les pièces en contact avec le produit. Voir les Caractéristiques techniques de tous les manuels d'équipement. Lire les mises en garde du fabricant de produit et de solvant. Pour plus d'informations sur votre produit, demandez la fiche de sécurité sur les produits à votre distributeur ou revendeur de produit. • Vérifier le matériel quotidiennement. Réparer ou remplacer immédiatement toutes les pièces usées ou endommagées uniquement par des pièces d'origine Graco. • Ne pas modifier cet équipement. • N'utiliser ce matériel que pour l'usage auquel il est destiné. Pour plus de renseignements appelez votre distributeur Graco. • Écarter les flexibles et câbles électriques des zones de circulation, des bords coupants, des pièces en mouvement et des surfaces chaudes. • Ne pas plier ni trop cintrer les flexibles ni les utiliser pour tirer l'appareil. • Tenir les enfants et animaux à l'écart du site de travail. • Se conformer à toutes les règles de sécurité applicables.

 MISE EN GARDE	
	<p>DANGER DE DÉCHARGE ÉLECTRIQUE</p> <p>Une mauvaise mise à la terre, un mauvais réglage ou une mauvaise utilisation du système peut provoquer une décharge électrique.</p> <ul style="list-style-type: none"> • Mettre hors tension et débrancher le câble d'alimentation avant de procéder à un entretien du matériel. • N'utiliser que des prises électriques reliées à la terre. • N'utiliser que des rallonges à 3 conducteurs. • S'assurer que les fiches de terre du pulvérisateur et des rallonges sont intactes. • Ne pas exposer à la pluie. Entreposer à l'intérieur.
	<p>RISQUES DUS AUX PIÈCES EN ALUMINIUM SOUS PRESSION</p> <p>N'utiliser ni 1,1,1-trichloréthane, ni chlorure de méthylène, ni solvants à base d'hydrocarbures halogénés, ni produits contenant de tels solvants dans un appareil sous pression en aluminium. L'utilisation de ces produits risque de déclencher une violente réaction chimique avec casse du matériel et provoquer ainsi de graves dommages corporels et matériels pouvant entraîner la mort.</p>
	<p>DANGER REPRÉSENTÉ PAR LES PIÈCES EN MOUVEMENT</p> <p>Les pièces en mouvement peuvent pincer ou sectionner les doigts ou toute autre partie du corps.</p> <ul style="list-style-type: none"> • Se tenir à l'écart des pièces mobiles. • Ne pas faire fonctionner le matériel si les gardes ou protections ont été enlevées. • Un appareil sous pression peut démarrer de façon intempestive. Avant de contrôler, déplacer ou intervenir sur l'appareil, observer la Procédure de décompression figurant dans ce manuel. Débrancher l'alimentation électrique ou pneumatique.
	<p>DANGERS PRESENTES PAR LES PRODUITS OU VAPEURS TOXIQUES</p> <p>Les produits ou vapeurs toxiques peuvent causer de graves blessures et entraîner la mort en cas de projection dans les yeux ou sur la peau, en cas d'inhalation ou d'ingestion.</p> <ul style="list-style-type: none"> • Lire la fiche de sécurité produit (MSDS) pour prendre connaissance des risques spécifiques aux produits utilisés. • Stocker les produits dangereux dans des récipients homologués et les éliminer conformément à la réglementation en vigueur.
	<p>ÉQUIPEMENT DE PROTECTION DU PERSONNEL</p> <p>Il est impératif que le personnel porte un équipement de protection approprié quand il travaille ou se trouve dans la zone de fonctionnement de l'installation pour éviter des blessures graves telles que des lésions oculaires, inhalation de fumées toxiques, brûlures et perte de l'ouïe notamment. Cet équipement comprend ce qui suit, la liste n'étant pas exhaustive :</p> <ul style="list-style-type: none"> • Lunettes de sécurité • Le port de vêtements de sécurité et d'un respirateur est conseillé par le fabricant de produit et de solvant • Gants • Casque antibruit

Advertencia





A continuación se ofrecen advertencias en general relacionadas con la seguridad de la puesta en marcha, utilización, conexión a tierra, mantenimiento y reparación de este equipo. Además, puede encontrar advertencias adicionales a lo largo de este manual siempre que sea pertinente. Los símbolos que aparecen en el texto del manual se refieren a estas advertencias generales. Cuando vea estos símbolos en el manual, consulte estas páginas para obtener una descripción del riesgo específico.







 ADVERTENCIA	
	<p>PELIGRO DE INCENDIOS Y EXPLOSIONES</p> <p>Los vapores inflamables, como los vapores de disolvente o de pintura, en la zona de trabajo pueden incendiarse o explotar. Para evitar un incendio o explosión:</p> <ul style="list-style-type: none"> • Utilice el equipo únicamente en áreas bien ventiladas. • Cuando los líquidos inflamables se pulverizan o se utilizan para lavar el equipo, mantenga el pulverizador a una distancia mínima de 6 metros (20 pies) de los vapores explosivos. • Elimine toda fuente de ignición, tales como las luces piloto, los cigarrillos, lámparas eléctricas portátiles y las cubiertas de plástico (arcos estáticos potenciales). • Mantenga limpia la zona de trabajo, sin disolventes, trapos o gasolina. • No enchufe ni desenchufe cables de alimentación ni apague ni encienda las luces en el área de pulverización. • Conecte a tierra todo el equipo de la zona de trabajo. Vea instrucciones de Conexión a tierra. • Utilice únicamente mangueras conectadas a tierra. • Sujete firmemente la pistola contra el lateral de una lata conectada a tierra mientras dispara la pistola hacia el interior de la misma. • Si se aprecia la formación de electricidad estática durante el uso de este equipo, deje de trabajar inmediatamente. No utilice el sistema hasta haber identificado y corregido el problema. • Guarde un extintor de incendios en la zona de trabajo.
	<p>PELIGRO DE INYECCIÓN A TRAVÉS DE LA PIEL</p> <p>El fluido a alta presión procedente de la pistola, fugas de la manguera o componentes rotos penetrarán en la piel. La inyección del líquido puede tener la apariencia de un simple corte, pero se trata de una herida grave que puede conducir a la amputación. Consiga inmediatamente tratamiento quirúrgico.</p> <ul style="list-style-type: none"> • No apunte nunca la pistola hacia alguien o alguna parte del cuerpo. • No coloque la mano sobre la boquilla de pulverización. • No intente bloquear ni desviar posibles fugas con la mano, el cuerpo, los guantes o con un trapo. • No pulverice sin el portaboquillas y el seguro del gatillo. • Enganche el seguro del gatillo cuando no esté pulverizando. • Siga el Procedimiento de descompresión de este manual, cuando deje de pulverizar y antes de limpiar, revisar o reparar el equipo.
	<p>PELIGROS DEBIDOS A LA UTILIZACIÓN INCORRECTA DEL EQUIPO</p> <p>El uso incorrecto puede causar la muerte o heridas graves.</p> <ul style="list-style-type: none"> • No utilice el equipo si está cansado o bajo los efectos de medicamentos o del alcohol. • No exceda la presión máxima de trabajo o la temperatura del componente con menor valor nominal del sistema. Consulte la sección Características técnicas de todos los manuales del equipo. • Utilice fluidos y disolventes que sean compatibles con las piezas húmedas del equipo. Consulte las Características técnicas de todos los manuales del equipo. Lea las advertencias de los fabricantes de los fluidos y los disolventes. Para obtener información completa sobre su material, pida las hojas de MSDS a su distribuidor o detallista. • Revise el equipo a diario. Repare o cambie inmediatamente las piezas desgastadas o dañadas únicamente con piezas de repuesto originales de Graco. • No altere ni modifique el equipo. • Utilice el equipo únicamente para el fin para el que ha sido destinado. Si desea información, póngase en contacto con su distribuidor Graco. • Desvíe las mangueras de zonas de tráfico intenso, de curvas pronunciadas, de piezas móviles y superficies calientes. • No retuerza ni doble las mangueras, ni las utilice para arrastrar el equipo. • Mantenga a los niños y a los animales lejos de la zona de trabajo. • Respete todas las normas relativas a la seguridad.

 ADVERTENCIA	
	<p>PELIGRO DE DESCARGA ELÉCTRICA</p> <p>Una conexión a tierra, montaje o utilización incorrectos del sistema puede causar descargas eléctricas.</p> <ul style="list-style-type: none"> • Apague y desconecte la alimentación eléctrica antes de desconectar el equipo. • Utilice únicamente tomas eléctricas conectadas a tierra. • Utilice únicamente cables de extensión de 3 hilos. • Compruebe que los terminales de conexión a tierra del pulverizador y de los cables de extensión están intactas. • Proteja de la lluvia. Guárdelo en un recinto cerrado.
	<p>PELIGRO DE PIEZAS DE ALUMINIO A PRESIÓN</p> <p>No utilice 1,1,1 tricloroetano, cloruro de metileno y otros disolventes de hidrocarburos halogenados o productos que contengan dichos disolventes con equipos de aluminio presurizados. Esas sustancias podrían provocar peligrosas reacciones químicas y ruptura del equipo, y causar la muerte, lesiones graves y daños materiales.</p>
	<p>PELIGRO DE PIEZAS EN MOVIMIENTO</p> <p>Las piezas en movimiento pueden dañarle o amputarle los dedos u otras partes del cuerpo.</p> <ul style="list-style-type: none"> • Manténgase alejado de las piezas móviles. • No utilice el equipo sin las cubiertas de protección. • El equipo a presión puede ponerse en marcha inesperadamente. Antes de inspeccionar, mover, o revisar el equipo, siga el Procedimiento de descompresión de este manual. Desconecte la fuente de alimentación o el suministro de aire.
	<p>PELIGRO DE VAPORES O LÍQUIDOS TÓXICOS</p> <p>Los fluidos o los vapores tóxicos pueden provocar serios daños o incluso la muerte si entran en contacto con los ojos o la piel, se inhalan o se ingieren.</p> <ul style="list-style-type: none"> • Lea la Hoja de datos de seguridad del material (MSDS) para conocer los peligros específicos de los líquidos que esté utilizando. • Guarde los fluidos peligrosos en un envase adecuado que haya sido aprobado. Proceda a su evacuación siguiendo las directrices pertinentes.
	<p>EQUIPO DE PROTECCIÓN PERSONAL</p> <p>Debe utilizar equipo de protección adecuado cuando trabaje, revise o esté en la zona de funcionamiento del equipo, con el fin de protegerse contra la posibilidad de lesionarse gravemente, incluyendo lesiones oculares, la inhalación de vapores tóxicos, quemaduras o la pérdida auditiva. Este equipo incluye, pero no está limitado a:</p> <ul style="list-style-type: none"> • Gafas de protección • Ropa de protección y un respirador, tal como recomiendan los fabricantes del fluido y del disolvente • Guantes • Protección auditiva

Avvertenza







Di seguito vengono riportate le avvertenze generali correlate all'impostazione, all'utilizzo, alla messa a terra, alla manutenzione e alla riparazione di quest'apparecchiatura. Si possono trovare avvertenze aggiuntive e più specifiche nel testo di questo manuale laddove applicabili. I simboli contenuti nel testo di questo manuale fanno riferimento alle avvertenze generali. Quando questi simboli compaiono all'interno del manuale, fare riferimento a queste pagine per una descrizione del pericolo specifico.







 AVVERTENZA	
	<p>PERICOLO DI INCENDI ED ESPLOSIONI</p> <p>Vapori infiammabili, come il vapore del solvente e delle vernici, nell' area di lavoro possono prendere fuoco o esplodere. Per aiutare a prevenire incendi ed esplosioni:</p> <ul style="list-style-type: none"> • Utilizzare i macchinari solo in aree ben ventilate. • Quando del liquido infiammabile viene spruzzato o utilizzato per il lavaggio o la pulizia, tenere lo spruzzatore ad almeno 6 m (20 piedi) di distanza dai vapori esplosivi. • Eliminare tutte le fonti di incendio; come le fiamme pilota, le sigarette, le torce elettriche e le coperture in plastica (pericolo di archi statici). • Mantenere l'area di lavoro libera da materiali di scarto inclusi solventi, stracci e petrolio. • Non collegare o scollegare i cavi di alimentazione né accendere o spegnere gli interruttori delle luci in presenza di fumi infiammabili. • Collegare a terra tutte le apparecchiature nell'area di lavoro. Fare riferimento a Messa a terra. • Utilizzare solo flessibili collegati a terra. • Tenere ferma la pistola su un lato di un secchio collegato a terra quando si attiva nel secchio. • Se vi sono scariche statiche o se si rileva una scossa arrestare immediatamente l'operazione. Non utilizzare questa apparecchiatura fin quando il problema non è stato identificato e corretto. • Tenere un estintore nell'area di lavoro.
	<p>PERICOLO DI INIEZIONE NELLA PELLE</p> <p>Fluido ad alta pressione dalla pistola, perdite nei flessibili o componenti rotti possono lesionare la pelle. Può sembrare un semplice taglio, ma in realtà è una grave lesione che può portare a un'amputazione. Richiedere trattamento chirurgico immediato.</p> <ul style="list-style-type: none"> • Non puntare mai la pistola verso qualcuno o su una parte del corpo. • Non poggiare la mano o le dita sull'ugello dello spruzzatore. • Non interrompere o deviare perdite con la mano, col corpo, con i guanti o uno straccio. • Non spruzzare senza protezione dell'ugello e protezione del grilletto installate. • Innescare sempre il gancio di sicurezza quando non si spruzza. • Seguire la procedura di decompressione contenuta in questo manuale, quando si smette di spruzzare e prima di pulire, eseguire interventi di manutenzione o di riparazione dell'attrezzatura.
	<p>PERICOLO DA UTILIZZO ERRATO DELL'ATTREZZATURA</p> <p>Un utilizzo improprio può provocare gravi lesioni o addirittura la morte.</p> <ul style="list-style-type: none"> • Non mettere in funzione l'unità quando si è affaticati o sotto l'influenza di droghe o di alcol. • Non eccedere la massima pressione d'esercizio o temperatura del componente con la specifica minima. Fare riferimento ai Dati tecnici di tutti manuali delle attrezzature. • Utilizzare fluido e solventi compatibili con le parti dell'attrezzatura a contatto con il fluido. Vedere Dati tecnici in tutti i manuali delle attrezzature. Leggere le avvertenze del produttore del fluido e del solvente. Per informazioni complete sul materiale, richiedere i moduli MSDS al distributore o al rivenditore. • Verificare l'attrezzatura quotidianamente. Riparare o sostituire immediatamente le parti usurate o danneggiate solo con parti originali Graco. • Non alterare o modificare l'attrezzatura. • Utilizzare l'apparecchiatura solo per gli scopi previsti. Per informazioni, contattare il distributore Graco. • Disporre i flessibili e i cavi lontano da aree trafficate, spigoli vivi, parti in movimento e superfici calde. • Non attorcigliare né piegare eccessivamente i flessibili o utilizzare flessibili per tirare l'attrezzatura. • Tenere bambini e animali lontano dall'area di lavoro. • Seguire tutte le normative sulla sicurezza applicabili.

 AVVERTENZA	
	<p>PERICOLO DI SCOSSE ELETTRICHE</p> <p>Il collegamento a terra non corretto, un'inizializzazione o un uso improprio del sistema può causare una scossa elettrica.</p> <ul style="list-style-type: none"> • Disattivare e arrestare il cavo di alimentazione prima di eseguire la manutenzione dell'attrezzatura. • Utilizzare solo uscite elettriche con messa a terra. • Utilizzare solo cavi di prolunga a tre fili. • Accertarsi che le prolunghe con messa a terra siano integre sullo spruzzatore e sui cavi di estensione. • Non esporre alla pioggia. Conservare al chiuso.
	<p>PERICOLO DA PARTI IN ALLUMINIO PRESSURIZZATE</p> <p>Nelle attrezzature in alluminio pressurizzate non utilizzare mai 1,1,1-tricloroetano, cloruro di metilene, né altri solventi a base di idrocarburi alogenati o fluidi contenenti tali solventi. L'uso di tali sostanze può causare gravi reazioni chimiche e danni all'attrezzatura e può provocare la morte, gravi lesioni e danni materiali.</p>
	<p>PERICOLO DA PARTI MOBILI</p> <p>Le parti mobili possono schiacciare o amputare le dita e altre parti del corpo.</p> <ul style="list-style-type: none"> • Tenersi lontani dalle parti in movimento. • Non azionare l'apparecchiatura senza protezioni. • L'apparecchiatura sotto pressione può avviarsi inavvertitamente. Prima di eseguire la manutenzione dell'apparecchiatura o di controllarla o spostarla, seguire la procedura di decompressione contenuta in questo manuale. Spegnerne l'alimentazione o l'alimentazione aria.
	<p>PERICOLO DI FUMI O FLUIDI TOSSICI</p> <p>Fluidi o fumi tossici possono causare lesioni gravi o mortali se spruzzati negli occhi o sulla pelle, inalati o ingeriti.</p> <ul style="list-style-type: none"> • Leggere il foglio dati sulla sicurezza del materiale (MSDS) per documentarsi sui pericoli specifici dei fluidi utilizzati. • Conservare i fluidi pericolosi in contenitori di tipo approvato e smaltire i fluidi secondo le indicazioni applicabili.
	<p>ATTREZZATURA DI PROTEZIONE PERSONALE</p> <p>Indossare una protezione adeguata durante il funzionamento, la manutenzione o quando si è in area di lavoro del macchinario per proteggersi dal pericolo di lesioni gravi: lesioni agli occhi; inalazione di fumi tossici, ustioni e perdita dell'udito. L'apparecchiatura di protezione include ma non è limitata a:</p> <ul style="list-style-type: none"> • Occhiali protettivi • Indumenti e un respiratore come raccomandato dal produttore del fluido e del solvente • Guanti • Protezione auricolare



Waarschuwing



Hieronder staan algemene waarschuwingen die gelden voor installatie, gebruik, aarding, onderhoud en reparatie van deze apparatuur. Meer specifieke waarschuwingen zijn verder te vinden in de lopende tekst van deze handleiding, waar van toepassing. De symbolen in de lopende tekst van de handleiding verwijzen naar deze algemene waarschuwingen. Als deze symbolen in de gehele handleiding voorkomen, zie dan deze pagina's voor een omschrijving van het specifieke gevaar.

 WAARSCHUWING	
  	<p>BRAND- EN EXPLOSIEGEVAAR</p> <p>Brandbare dampen in het werkgebied zoals die van oplosmiddelen en verf kunnen ontbranden of exploderen. Voorkom brand en explosies o.a. als volgt:</p> <ul style="list-style-type: none"> • Gebruik de apparatuur alleen in goed geventileerde ruimtes. • Wanneer u een brandbaar materiaal spuit of gebruikt om het apparaat door te spoelen of te reinigen, houd dan het spuitapparaat op minimaal 6 meter (20 voet) afstand van brandbare dampen. • Zorg dat er geen ontstekingsbronnen zijn, zoals waakvlammen, sigaretten, draagbare elektrische lampen en kunststof kleding (deze kunnen statische vonkoverslag geven). • Houd de werkruimte vrij van afval, ook verdunning, poetslappen en benzine. • Haal geen stekkers uit stopcontacten, steek geen stekkers in stopcontacten en doe de verlichting niet aan of uit met de schakelaars als er brandbare dampen aanwezig zijn. • Aard alle apparatuur in het werkgebied. Zie de instructies onder Aarding. • Alleen geaarde slangen gebruiken. • Houd het pistool stevig tegen de zijkant van een geaarde emmer gedrukt terwijl u in de emmer spuit. • Als u merkt dat er sprake is van enige statische elektriciteit of u een schok voelt, stop dan onmiddellijk met werken. Gebruik het systeem pas weer als u de oorzaak van het probleem kent en het probleem verholpen is. • Zorg dat er altijd een brandblusapparaat op de werkplek is.
 	<p>GEVAAR VOOR INJECTIE DOOR DE HUID</p> <p>Vloeistof dat onder hoge druk uit pistool, uit lekkende slangen of uit beschadigde onderdelen komt, dringt door de huid naar binnen in het lichaam. Dit kan eruit zien als een gewone snijwond, maar er is sprake van ernstig letsel. Laat het onmiddellijk door een arts behandelen.</p> <ul style="list-style-type: none"> • Het pistool nooit op iemand of op enig lichaamsdeel richten. • De hand nooit op de spuittip plaatsten. • Nooit proberen lekkages te stoppen met uw handen, het lichaam, handschoenen of een doek. • Niet spuiten als de tipbeveiliging en veiligheidspal van de trekker niet zijn aangebracht. • Vergrendel de veiligheidspal van de trekker altijd wanneer u niet spuit. • Volg de Drukontlastingsprocedure in deze handleiding wanneer u ophoudt met spuiten, vóór reiniging, controle, of onderhoud aan de apparatuur.
	<p>GEVAREN BIJ VERKEERD GEBRUIK VAN DE APPARATUUR</p> <p>Verkeerd gebruik kan leiden tot dodelijk of ernstig letsel.</p> <ul style="list-style-type: none"> • Het systeem niet bedienen als u moe bent of onder invloed van alcohol of geneesmiddelen. • De maximum werkdruk en maximum bedrijfstemperatuur van het zwakste onderdeel in uw systeem niet overschrijden. Zie de Technische gegevens van alle handleidingen. • Gebruik materialen en oplosmiddelen die compatibel zijn met de bevochtigde onderdelen van de apparatuur. Zie de Technische gegevens in alle handleidingen van de verschillende apparaten. Lees de waarschuwingen van de fabrikant voor de materialen en de oplosmiddelen en vraag de leverancier of de distributeur naar de materiaalveiligheidsformulieren (MSDS). • Kijk de apparatuur dagelijks na. Repareer of vervang versleten of beschadigde onderdelen onmiddellijk; vervang ze alleen door originele Graco-reserveonderdelen. • Geen veranderingen of wijzigingen in de apparatuur aanbrengen. • De apparatuur alleen voor het beoogde doel gebruiken. Neem contact op met uw Graco-leverancier voor meer informatie. • Houd slangen en kabels uit de buurt van plaatsen waar gereden wordt, scherpe randen, bewegende onderdelen en hete oppervlakken. • Zorg dat er geen kink in slangen komt en buig ze niet te ver door; trek het apparaat nooit vooruit aan de slang. • Houd kinderen en dieren weg van het werkgebied. • Houdt u aan alle geldende veiligheidsvoorschriften.

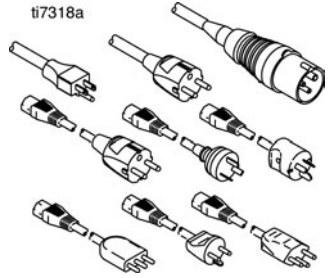
 WAARSCHUWING	
	<p>GEVAAR VOOR ELEKTRISCHE SCHOKKEN</p> <p>Slechte aarding, onjuiste installatie of onjuist gebruik van het systeem kan elektrische schokken veroorzaken.</p> <ul style="list-style-type: none"> • Zet het toestel uit via de hoofdschakelaar en haal de stekker uit het stopcontact voordat u onderhoud gaat plegen aan de apparatuur. • Alleen geaarde stopcontacten gebruiken. • Alleen 3-draads verlengkabels gebruiken. • Zorg ervoor dat de aardingspennen op het spuitapparaat en verlengkabels intact zijn. • Niet blootstellen aan regen. Binnen opslaan.
	<p>GEVAREN VAN ALUMINIUM ONDERDELEN ONDER DRUK</p> <p>Gebruik in aluminium apparatuur onder druk geen 1,1,1-trichloorethaan, methyleenchloride, andere halogeenkoolwaterstof-oplosmiddelen of vloeistoffen die dergelijke oplosmiddelen bevatten. Gebruik van dergelijke stoffen kan leiden tot een chemische reactie waardoor de apparatuur kan barsten wat kan resulteren in dodelijk of ernstig letsel en beschadiging van eigendommen.</p>
	<p>GEVAREN VAN BEWEGENDE DELEN</p> <p>Bewegende delen kunnen vingers en andere lichaamsdelen afknellen of amputeren.</p> <ul style="list-style-type: none"> • Blijf uit de buurt van bewegende onderdelen. • De apparatuur niet laten draaien als de beschermwanden of -kappen zijn verwijderd. • Apparatuur die onder druk staat kan zonder waarschuwing starten. Voordat u de apparatuur controleert, verplaatst of er onderhoud aan pleegt, moet u eerst de Drukontlastingsprocedure in deze handleiding raadplegen. Ontkoppel de stroom- of luchttoevoer.
	<p>GEVAAR VAN GIFTIGE VLOEISTOF EN GIFTIGE DAMPEN</p> <p>Giftig vloeistoffen of giftige dampen kunnen ernstig letsel of zelfs de dood veroorzaken, als deze in de ogen of op de huid spatten, ingeademd of ingeslikt worden.</p> <ul style="list-style-type: none"> • Lees de MSDS-veiligheidsbladen zodat u de specifieke gevaren kent van de gebruikte materialen. • Bewaar gevaarlijk materiaal in goedgekeurde containers en voer ze af conform alle geldende richtlijnen.
	<p>PERSOONLIJKE BESCHERMINGSMIDDELEN</p> <p>U moet geschikte beschermingsmiddelen dragen als u de apparatuur bedient, onderhoudt en als u in het werkgebied aanwezig is – dit om u mede te beschermen tegen ernstig letsel, zoals oogletsel, inademing van giftige dampen, brandwonden en gehoorverlies. Dergelijke apparatuur is o.a. (maar is hier niet tot beperkt):</p> <ul style="list-style-type: none"> • Een veiligheidsbril • Kleding en een ademhalingsfilter, zoals aanbevolen door de fabrikant van de gebruikte vloeistoffen en oplosmiddelen • Handschoenen • Gehoorbescherming

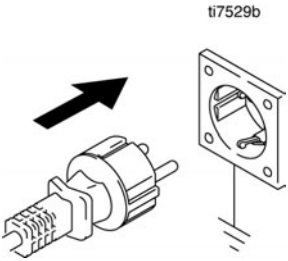
Grounding / Mise à la terre / Conexión a tierra / Messa a terra / Aarding

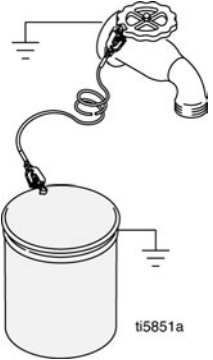
 <p>ti7318a</p> 		 <p>ti7528a</p>	 <p>ti7529b</p>
<p>All Graco sprayer cords include a ground wire to reduce the risk of static and electric shock.</p>	<p>1 Power requirement: 230 Vac, 50/60 Hz, 16A circuit with a grounding receptacle.</p>	<p>2 Do not alter ground prong or use adapter.</p>	<p>3 Plug sprayer cord into grounded outlet installed to local codes and ordinances.</p>
<p>Tous les cordons électriques des pulvérisateurs de Graco ont un fil de terre pour réduire le risque d'une décharge statique ou électrique.</p>	<p>1 Alimentation électrique : 230 V CA, 50/60 Hz, 16 A équipé d'une prise de terre.</p>	<p>2 Ne pas modifier la cosse de terre ou utiliser un adaptateur.</p>	<p>3 Brancher le cordon électrique du pulvérisateur dans une prise de terre conforme aux réglementations et prescriptions locales.</p>
<p>Todos los cables de los pulverizadores Graco incluyen un cable de conexión a tierra para reducir el riesgo de descargas eléctricas y estáticas.</p>	<p>1 Requisitos eléctricos: circuito de a 230 Vca, 50/60 Hz, 16A con receptáculo de conexión a tierra.</p>	<p>2 No altere la espiga de conexión a tierra ni utilice un adaptador.</p>	<p>3 Enchufe el cable del pulverizador en una toma eléctrica con conexión a tierra que cumpla los códigos locales.</p>
<p>Tutti i cavi per spruzzatori Graco includono un filo di terra per ridurre il rischio di scosse statiche o elettriche.</p>	<p>1 Alimentazione Circuito a 230 V AC, 50/60 Hz, da 16 A con presa di terra.</p>	<p>2 Non alterare lo spinotto di terra né utilizzare un adattatore.</p>	<p>3 Inserire il cavo dello spruzzatore nella presa con messa a terra installata secondo le normative e ordinanze locali.</p>
<p>Alle Graco-kabels voor spuitapparaten hebben een massadraad teneinde het risico op statische elektriciteit en elektrische schok te verminderen.</p>	<p>1 Stroomvereisten: 230 V AC, 50/60 Hz, 16A circuit met een geaard stopcontact.</p>	<p>2 Wijzig nooit de aardpen, en gebruik geen verloopstekker.</p>	<p>3 Steek de voedingskabel in een geaard stopcontact dat is aangebracht conform de ter plekke geldende vereisten en verordeningen.</p>

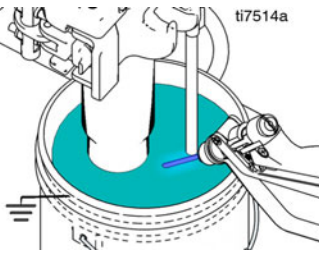
			
<p>4 Use grounded metal pails for solvent and oil-based fluids. Connect ground wire from metal pail to true earth ground such as a water pipe.</p>	<p>5 Place pail on grounded surface such as concrete and not on non-conductive materials which will isolate pail from ground.</p>	<p>6 Hold spray gun against grounded metal pail when flushing or relieving pressure to maintain ground.</p>	<p>7 Use 1,5 mm² grounded extension cords, 30 m or less in length. Use 3/8 x 50 ft, minimum, non-wire braid hose.</p>
<p>4 Utiliser des seaux métalliques reliés à la terre pour les solvants et les liquides à base d'huile. Relier le fil de terre du seau métallique à une véritable terre telle qu'une conduite d'eau.</p>	<p>5 Placer le seau sur une surface à la terre, telle qu'une surface en béton armé, et non sur des matières non conductrices qui isolent le seau du sol.</p>	<p>6 Pendant le rinçage ou le relâchement de la pression, maintenir le pistolet contre le seau relié à la terre pour garder un bon raccord à la terre.</p>	<p>7 Utiliser des câbles rallonges de 1,5 mm² avec terre et d'une longueur de 30 m ou moins. Utiliser un flexible à tresse non métallique de 9,5 mm (3/8") et d'une longueur minimale de 15 m.</p>
<p>4 Utilice recipientes metálicos conectados a tierra para el disolvente y los fluidos a base de aceite. Conecte el cable de conexión a tierra desde el recipiente metálico hasta una tierra verdadera, como una tubería de agua.</p>	<p>5 Coloque el recipiente en una superficie conectada a tierra, como el cemento, y no sobre materiales no conductores que podrían aislar el recipiente.</p>	<p>6 Para mantener la continuidad de la conexión a tierra durante el lavado o cuando se libera la presión, sujete la pistola de pulverización contra un recipiente metálico conectado a tierra.</p>	<p>7 Utilice cables de extensión conectados a tierra de 1,5 mm², con una longitud máxima de 30 m. Utilice una manguera con cable sin trenzado de 3/8 x 50 ft, como mínimo.</p>
<p>4 Utilizzare secchi metallici con messa a terra per i solventi e i fluidi a base oleosa. Collegare il filo di terra del secchio di metallo a una presa di terra efficace, ad esempio una conduttura per l'acqua.</p>	<p>5 Collocare il secchio su una superficie collegata a terra, ad esempio su del cemento, e non su materiali non conduttivi che isolino il secchio da terra.</p>	<p>6 Tenere la pistola a spruzzo a contatto con il secchio di metallo collegato a terra durante il lavaggio o lo scaricamento della pressione per mantenere la continuità di terra.</p>	<p>7 Utilizzare prolunghe con messa a terra da 1,5 mm², con una lunghezza di massimo 30 m. Utilizzare flessibili non a maglia da 3/8 x 50 piedi.</p>
<p>4 Gebruik geaarde metalen bakken voor vloeistoffen op oliebasis of op basis van oplosmiddelen. Verbind een aardingsdraad van de metalen bak met een echte massa, bijv. een waterbuis.</p>	<p>5 Plaats de bak op een geaard oppervlak, bijv. beton, en niet op niet-geleidende materialen die de bak isoleren van de aarde.</p>	<p>6 Houd bij het spoelen of bij de drukontlasting het spuitpistool tegen een geaarde metalen bak om aarding te behouden.</p>	<p>7 Gebruik geaarde verlengkabels van 1,5 mm² die maximaal 30 m lang zijn. Gebruik een slang zonder draadmantel van minimaal 3/8 x 50 ft.</p>

Operation / Fonctionnement / Funcionamiento / Funzionamento / Bediening

Component Identification / Identification des composants / Identificación de los componentes / Identificazione dei componenti / De onderdelen

Note: Locate model and serial number tag on page 85, Ref 139

Remarque : le modèle et le numéro de série se trouvent sur l'étiquette montrée à la page 85, réf 139

Nota: La ubicación de la etiqueta con el modelo y el número de serie se indica en la página 85, pos. 139

Nota: individuare l'etichetta del modello e del numero di serie a pagina 85, Rif. 139

Opmerking: U vindt het model- en serienummerplaatje op blz. 85, ref. 139

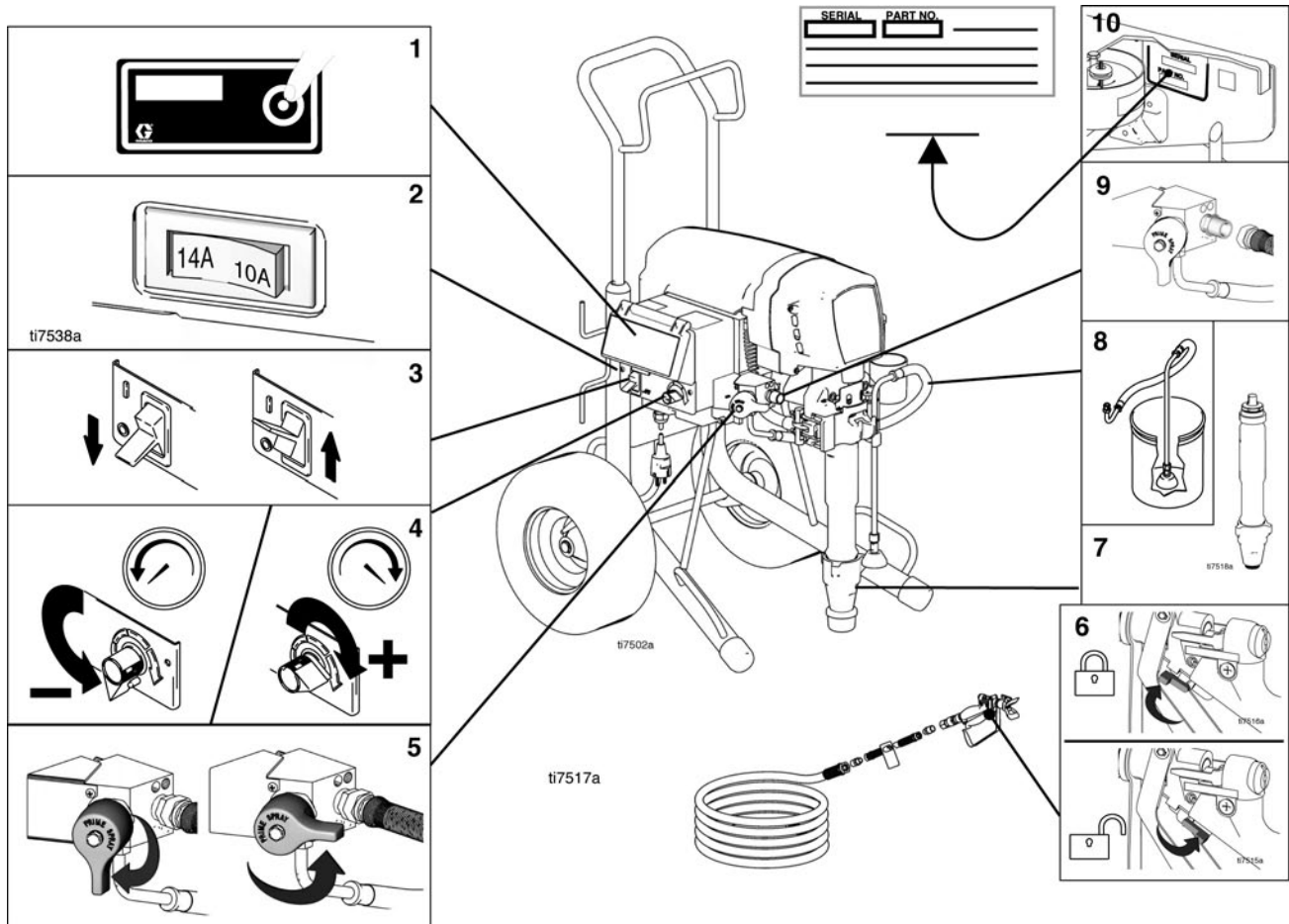

	English	Français	Español	Italiano	Nederlands
1	Display	Afficheur	Visualización	Display	Display
2	10/14A switch	Sélecteur 10/14 A	Interruptor 10/14A	Interruttore 10/14A	Schakelaar 10/14A
3	ON/OFF switch	Bouton MARCHE/ARRÊT	Interruptor de encendido/apagado	Interruttore ON/OFF	ON/OFF-schakelaar
4	Pressure control	Régulation de la pression	Dispositivo de control de la presión	Dispositivo controllo della pressione	Drukregeling
5	Prime/Spray valve	Vanne d'amorçage/de pulvérisation	Válvula de cebado/pulverización	Valvola di adescamento/spruzzatura	Voorpomp/spuitventiel
6	Trigger Lock	Verrouillage de la gâchette	Seguro del gatillo	Sicura del grilletto	Veiligheidspal
7	Pump	Pompe	Bomba	Pompa	Pomp
8	Drain tube	Tuyau de vidange	Tubo de drenaje	Flessibile di drenaggio	Aftapbuis
9	Fluid outlet	Sortie produit	Salida de fluido	Raccordo di uscita del fluido	Vloeistofuitlaat
10	Model/serial tag	Étiquette avec le modèle et le numéro de série	Etiqueta con modelo/número de serie	Etichetta modello/n. serie	Model- en serienummerplaatje

Setup / Réglage / Puesta en marcha / Configurazione / Opstellen

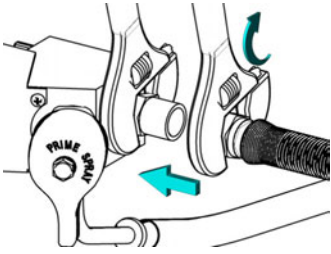
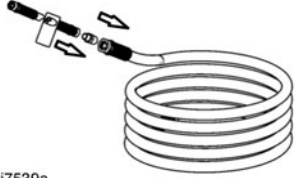
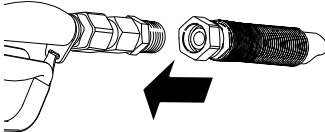
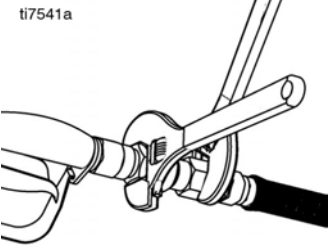
 <p>ti7524a</p>	 <p>ti7539a</p>	 <p>ti14045a</p>	 <p>ti7541a</p>
<p>1 Connect Graco 15-m airless hose to sprayer. Tighten securely.</p>	<p>2 Install adapter and 3,6-m whip hose to other end of 15-m airless hose.</p>	<p>3 Install whip hose to fluid inlet of spray gun.</p>	<p>4 Tighten securely.</p>
<p>1 Brancher un flexible de 15 m type airless sur le pulvérisateur. Bien serrer.</p>	<p>2 Placer un adaptateur et un flexible de 3,6 m à l'autre extrémité du flexible type airless de 15 m.</p>	<p>3 Placer un flexible sur l'admission de produit du pistolet pulvérisateur.</p>	<p>4 Bien serrer.</p>
<p>1 Conecte la manguera sin aire Graco de 15 m al pulverizador. Apriete firmemente.</p>	<p>2 Instale el adaptador y la manguera flexible de 3,6 m al otro extremo de la manguera sin aire de 15 m.</p>	<p>3 Instale la manguera flexible en la entrada de fluido de la pistola de pulverización.</p>	<p>4 Apriete firmemente.</p>
<p>1 Connettere un flessibile airless Graco da 15 m allo spruzzatore. Serrare fermamente.</p>	<p>2 Installare adattatore e flessibile a frusta da 3,6 m all'altra estremità del flessibile airless da 15 m.</p>	<p>3 Installare il flessibile a frusta all'ingresso del fluido della pistola a spruzzo.</p>	<p>4 Serrare fermamente.</p>
<p>1 Sluit de 15 m lange airless Graco-slang aan op het spuittoestel. Vast aandraaien.</p>	<p>2 Installeer het verloopstuk en de 3,6 m lange hulp slang aan op het andere uiteinde van de 15 m lange airless slang.</p>	<p>3 Installeer de hulp slang op de materiaal inlaat van het spuitpistool.</p>	<p>4 Vast aandraaien.</p>

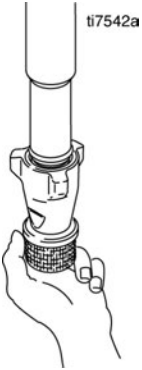
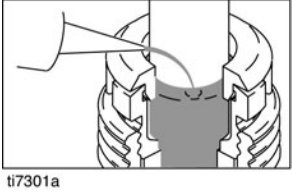
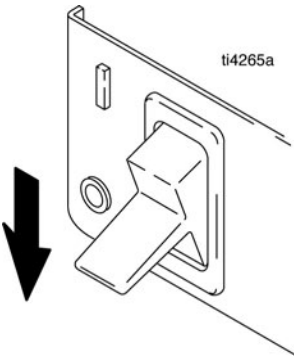
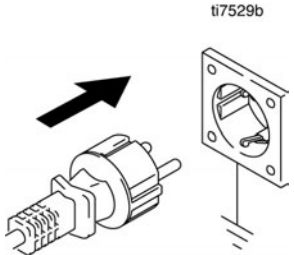
	<p>Approximative Fill Level / Niveau de remplissage approximatif / Nivel de llenado aproximado / Livello di riempimento approssimativo / Vulniveau (bij benadering)</p> 		
<p>5 Remove inlet strainer and filter bowl screen when spraying plaster materials.</p>	<p>6 Fill throat packing nut with TSL to prevent premature packing wear. Do this each time you spray.</p>	<p>7 Turn power OFF.</p>	<p>8 Plug power supply cord into a properly grounded electrical outlet.</p>
<p>5 Enlever la crépine et l'écran de la cuve du filtre pour pulvériser des enduits.</p>	<p>6 Remplir l'écrou du presse-étoupe de liquide TSL pour empêcher une usure prématurée. Le faire à chaque pulvérisation.</p>	<p>7 COUPER l'alimentation électrique.</p>	<p>8 Brancher le cordon d'alimentation sur une prise électrique correctement raccordée à la terre.</p>
<p>5 Retire el filtro de aspiración de entrada y la rejilla del filtro cuando pulverice material de enlucido.</p>	<p>6 Llène la tuerca prensaestopas del cuello con TSL para evitar el desgaste prematuro de las empaquetaduras. Haga esto cada vez que utilice el pulverizador.</p>	<p>7 Apague el suministro de energía.</p>	<p>8 Enchufe el cable de alimentación eléctrica a una toma eléctrica con conexión a tierra.</p>
<p>5 Rimuovere il filtro di ingresso e il filtro della coppa del filtro per spruzzare materiali perintonaci.</p>	<p>6 Riempire il dado premiguarnizioni con TSL per prevenire l'usura prematura delle guarnizioni. Procedere come descritto ogni volta che si spruzza.</p>	<p>7 Spegnerne.</p>	<p>8 Inserire il cavo di alimentazione in una presa elettrica correttamente collegata a terra.</p>
<p>5 Verwijder het inlaatfilter en de zeef in de filterkom wanneer u pleistermateriaal spuit.</p>	<p>6 Vul de halspakkingmoer met TSL om te voorkomen dat de pakking te snel slijt. Doe dit elke keer als u gaat spuiten.</p>	<p>7 Draai de stroomschakelaar op OFF.</p>	<p>8 Steek de stekker van de stroomsnoer in een goed geaard stopcontact.</p>

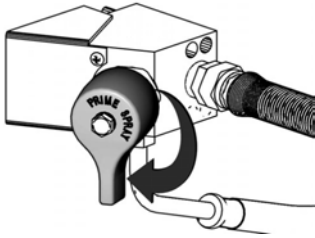
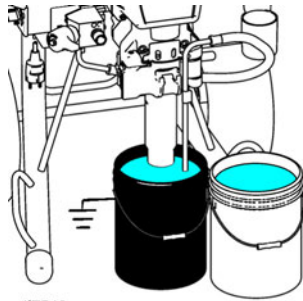
 <p>ti7506a</p>	 <p>ti7543a</p>
<p>9 Turn prime valve down.</p>	<p>10 Place pump in grounded metal pail partially filled with flushing fluid. Attach ground wire to pail and to true earth ground, page 14. Do 1. - 5. of Startup to flush out storage oil shipped in sprayer. Use water to flush water-base paint and appropriate solvent to flush oil-base paint and storage oil.</p>
<p>9 Tourner la vanne d'amorçage vers le bas.</p>	<p>10 Plonger la pompe dans un seau métallique mis à la terre et rempli en partie de fluide de rinçage. Attacher le fil de terre au seau et à une véritable terre, page 14. Effectuer les opérations 1 à 5 de la rubrique Démarrage pour rincer le pulvérisateur de l'huile d'entreposage laissée à l'intérieur. Rincer à l'eau pour éliminer la peinture à base aqueuse et utiliser un solvant approprié pour éliminer la peinture à l'huile et l'huile d'entreposage.</p>
<p>9 Gire la válvula de cebado hacia abajo.</p>	<p>10 Coloque la bomba en un recipiente metálico parcialmente lleno con líquido de lavado. Sujete el cable de conexión a tierra a una tierra verdadera, página 14. Lleve a cabo los pasos 1. - 5. de la Puesta en marcha para eliminar el aceite de almacenamiento enviado con el pulverizador. Utilice agua para eliminar las pinturas acuosas y un disolvente adecuado para las pinturas a base de aceite y el aceite de almacenamiento.</p>
<p>9 Abbassare la valvola di adescamento.</p>	<p>10 Mettere la pompa in un secchio metallico collegato a terra riempito per metà con fluido di lavaggio. Collegare un filo di terra al secchio e a una presa di terra efficace, pagina 14. Eseguire le operazioni di avviamento 1.-5. per lavare l'olio di conservazione fornito in dotazione con lo spruzzatore. Utilizzare l'acqua per la vernice a base acquosa e il sovente appropriato per la vernice a base oleosa e per l'olio di conservazione.</p>
<p>9 Draai de inspuutkraan omlaag.</p>	<p>10 Plaats de pomp in een geaarde metalen bak die deels gevuld is met spoelvloeistof. Bevestig een massadraad aan de bak en aan een goede aarding. Zie blz. 14. Voer stappen 1 t/m 5 van de Startprocedure uit om de opslagolie uit te spoelen die tijdens de verzending in het spuittoestel zat. Spoel verf op waterbasis uit met water en verf op oliebasis en de opslagolie uit het systeem met een geschikt oplosmiddel.</p>

Startup / Démarrage / Puesta en marcha / Avvio / Opstarten

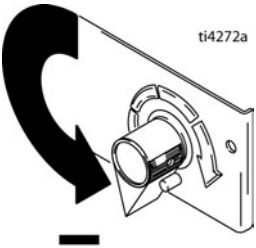
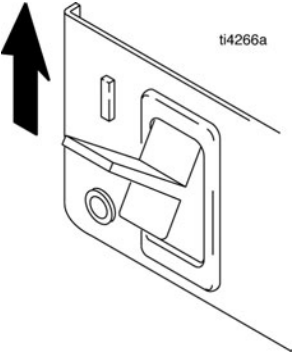
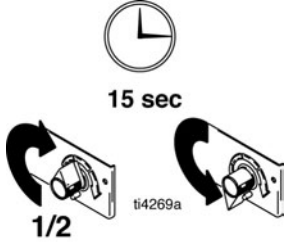
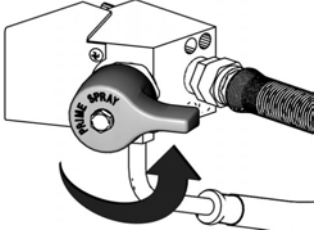
 <p>ti4272a</p>	 <p>ti4266a</p>	 <p>15 sec</p> <p>1/2</p> <p>ti4269a</p>	 <p>ti7507a</p>
<p>1 Turn pressure control to lowest pressure.</p>	<p>2 Turn power ON.</p>	<p>3 Increase pressure 1/2 to start motor and allow fluid to circulate through drain tube for 15 seconds; turn pressure down.</p>	<p>4 Turn prime valve horizontal. Take spray gun trigger safety OFF.</p>
<p>1 Régler la régulation de pression au niveau le plus bas.</p>	<p>2 Mettre en MARCHÉ.</p>	<p>3 Augmenter la pression jusqu'à moitié pour que le moteur démarre et faire circuler le produit pendant 15 secondes dans le tuyau de vidange; réduire la pression.</p>	<p>4 Mettre la vanne d'amorçage en position horizontale. DEVERROUILLER la gâchette du pistolet.</p>
<p>1 Ajuste el dispositivo de control de presión al valor más bajo.</p>	<p>2 Encienda la fuente de alimentación.</p>	<p>3 Aumente 1/2 la presión para poner en marcha el motor y deje que el fluido circule por el tubo de drenaje durante 15 segundos; baje la presión.</p>	<p>4 Coloque la válvula de cebado en posición horizontal. Suelte el seguro del gatillo de la pistola de pulverización.</p>
<p>1 Posizionare il controllo di pressione alla pressione più bassa.</p>	<p>2 Accendere.</p>	<p>3 Aumentare la pressione a 1/2 per avviare il motore e consentire al fluido di circolare attraverso il flessibile di drenaggio per 15 secondi; abbassare la pressione.</p>	<p>4 Posizionare la valvola di adescamento orizzontalmente. Disinserire la sicura del grilletto della pistola a spruzzo.</p>
<p>1 Draai de drukregeling op de laagste druk.</p>	<p>2 Draai de stroomschakelaar op ON.</p>	<p>3 Verhoog de druk tot 1/2 om de motor te starten en het materiaal 15 seconden lang te laten circuleren door de afvoerbuis; draai de druk omlaag.</p>	<p>4 Draai de inspuitkraan in de horizontale stand. Zet de trekkerbeveiliging van het spuitpistool op OFF.</p>

<p>5 Hold gun against grounded metal flushing pail. Trigger gun and increase fluid pressure to 1/2. Flush 1 minute.</p>	<p>Inspect for leaks. Do not stop leaks with hand or a rag! If leaks occur, do Pressure Relief, page 27. Tighten fittings. Do Startup, 1. - 5. If no leaks, proceed to 6.</p>	<p>6 Place pump in material pail.</p>	<p>7 Trigger gun again into flushing pail until paint appears. Move gun to paint pail and trigger for 20 seconds. Set gun safety ON. Assemble tip and guard, page 21.</p>
<p>5 Appuyer le pistolet contre un seau de rinçage métallique mis à la terre. Actionner le pistolet et augmenter la pression du produit jusqu'à moitié. Rincer pendant 1 minute.</p>	<p>Contrôler l'étanchéité. Ne pas arrêter une fuite avec la main ou un chiffon ! En cas de fuite, effectuer une Décompression, page 27. Resserrer les raccords. Faire un Démarrage, 1 - 5. En l'absence de fuite, passer à 6.</p>	<p>6 Mettre la pompe dans un seau de produit.</p>	<p>7 Actionner le pistolet en le tenant dans un seau de rinçage jusqu'à ce que la peinture s'écoule. Diriger le pistolet vers le seau de peinture et presser la gâchette pendant 20 secondes. VERROUILLER le pistolet. Monter la buse et la garde, page 21.</p>
<p>5 Mantenga la pistola contra un recipiente metálico de lavado conectado a tierra. Dispare la pistola y aumente la presión del fluido a 1/2. Lave durante 1 minuto.</p>	<p>Inspeccione los racores en busca de fugas. ¡No tape las fugas con la mano o con un trapo! Si hubiera fugas, lleve a cabo el Procedimiento de descompresión, página 27. Apriete los racores. Lleve a cabo el procedimiento de Puesta en marcha, 1. - 5. Si no hubiera fugas, proceda al paso 6.</p>	<p>6 Coloque la bomba en el bidón de producto.</p>	<p>7 Vuelva a disparar la pistola en el recipiente de lavado hasta que salga pintura. Mueva la pistola al bidón de pintura y dispárela durante 20 segundos. Enganche el seguro del gatillo. Instale la boquilla y la protección, página 21.</p>
<p>5 Tenere la pistola contro il secchio metallico di lavaggio collegato a terra. Azionare il grilletto e aumentare la pressione del fluido a 1/2 Lavare per 1 minuto.</p>	<p>Verificare la presenza di perdite. Non fermare le perdite con la mano o con uno straccio. In caso di perdite, eseguire la decompressione a pagina 27. Serrare i raccordi. Avviare, 1. - 5. Se non ci sono perdite, continuare con il passo 6.</p>	<p>6 Inserire la pompa nel secchio del materiale.</p>	<p>7 Azionare nuovamente il grilletto nel secchio di lavaggio finché non compare la vernice. Spostare la pistola nel secchio verniciare il secchio della vernice e attivare per 20 secondi. Mettere la sicura alla pistola. Montare l'ugello e la protezione, vedere pagina 21.</p>
<p>5 Houd het pistool tegen de geaarde metalen spoelbak. Druk de trekker van het pistool in en verhoog langzaam de materiaaldruk tot 1/2. Spoel 1 minuut lang.</p>	<p>Kijk of er lekken zijn. Lekken niet met de hand of met een doek afstoppen! Als er sprake is van een lekken, voer dan de drukontlastingsprocedure op blz. 27 uit. Draai de koppelingen vast. Herhaal Starten, 1. – 5. Als er geen lekken zijn, ga dan verder bij 6.</p>	<p>6 Plaats de pomp in de materiaalbak.</p>	<p>7 Spuit met het pistool weer in de opvangbak tot er verf te zien is. Breng het pistool vervolgens over naar de verfmer en druk de trekker nog 20 seconden in. Zet de veiligheidspal van het pistool op ON. Zet de tip en de beschermer in elkaar; zie blz. 21.</p>

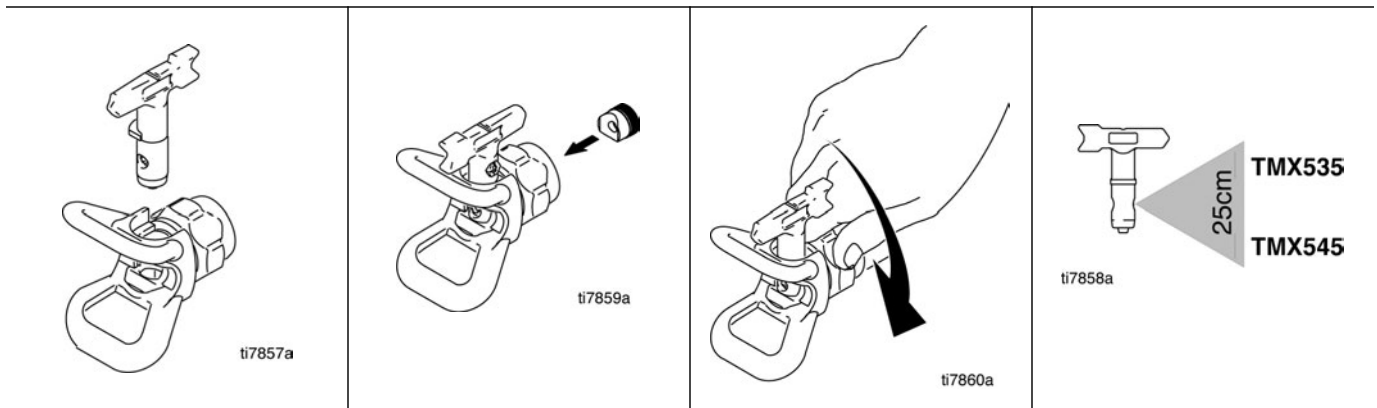

Install Spray Tip

1	Insert tip cylinder into guard (arrow points forward).	2	Install OneSeal (curved side in) into housing.	3	Install assembled tip and guard onto spray gun.	4	Install appropriate tip for your material.
---	--	---	--	---	---	---	--

Montage de la buse de pulvérisation

1	Insérer le cylindre de tête dans la protection (pointes des flèches vers l'avant).	2	Placer le joint type OneSeal (côté courbé à l'intérieur) dans le corps.	3	Monter l'ensemble buse et garde-buse (protection) sur le pistolet.	4	Monter la buse appropriée sur votre matériel.
---	--	---	---	---	--	---	---

Instalación de la boquilla de pulverización

1	Introduzca la punta del cilindro en el portaboquillas (flechas dirigidas hacia adelante).	2	Introduzca el sello OneSeal (lado curvado hacia el interior) en el alojamiento.	3	Instale la boquilla ensamblada y el portaboquillas en la pistola de pulverización.	4	Instale la boquilla adecuada para su material.
---	---	---	---	---	--	---	--

Installare l'ugello di spruzzatura

1	Inserire il cilindro dell'ugello nella guarnizione (freccia in avanti).	2	Installare OneSeal (con la parte curva all'interno) nell'alloggiamento.	3	Montare l'ugello e la protezione sulla pistola a spruzzo.	4	Installare l'ugello appropriato al materiale utilizzato.
---	---	---	---	---	---	---	--

De spuittip installeren

1	Steek de tipcilinder in de beschermer (pijlpunten naar voren).	2	Installeer de OneSeal (gebogen zijde naar binnen) in de behuizing.	3	Installeer de in elkaar gezette tip en de beschermer op het spuitpistool.	4	Installeer de juiste tip voor uw materiaal.
---	--	---	--	---	---	---	---

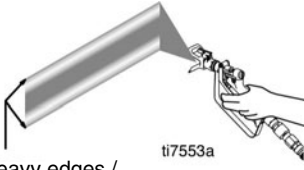
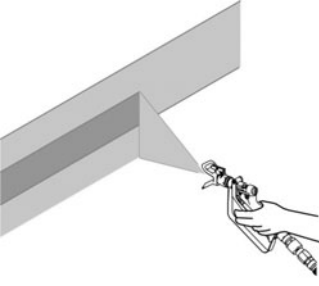
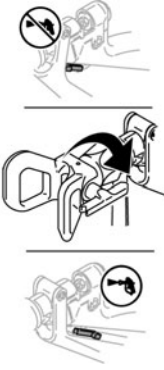
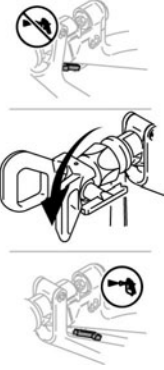
 <p>heavy edges / bords trop chargés / extremos densos / bordi pesanti / zware randen</p>			
<p>Spray</p> <p>1 Spray test pattern. Adjust pressure to eliminate heavy edges. Use smaller tip size if pressure adjustment can not eliminate heavy edges. Note: Example shown is for airless paint. Other materials may be different.</p> <p>2 Hold gun perpendicular, 10-12 in. from surface. Spray back and forth. Overlap by 50%. Trigger gun before moving and release after moving.</p>		<p>Clear Clog</p> <p>1 Release trigger, put safety ON. Rotate SwitchTip. Take safety OFF. Trigger gun to clear clog. Never point gun at your hand or into a rag!</p> <p>2 Put safety ON. Return SwitchTip to original position. Take safety OFF and continue spraying.</p>	
<p>Pulvériser</p> <p>1 Faire un essai de pulvérisation. Ajuster la pression pour supprimer les bords trop chargés. Prendre une buse de plus petit diamètre si le réglage de pression ne parvient pas à supprimer les bords trop chargés. Remarque : l'exemple s'applique à la peinture haute pression sans air. Les autres produits peuvent différer.</p> <p>2 Tenir le pistolet perpendiculairement à la surface à peindre, à 10-12 in. Faire des mouvements de va-et-vient. Chevaucher de 50 %. Actionner le pistolet avant d'initier un mouvement et relâcher la gâchette une fois le mouvement terminé.</p>		<p>Déboucher</p> <p>1 Relâcher la gâchette, la VERROUILLER. Faire pivoter la buse. DEVERROUILLER la gâchette. Actionner le pistolet pour déboucher la buse. Ne jamais pointer le pistolet sur votre main ou un chiffon!</p> <p>2 VERROUILLER la gâchette. Remettre la buse en position initiale. DÉVERROUILLER la gâchette et poursuivre la pulvérisation.</p>	
<p>Pulverizar</p> <p>1 Pulverice la plantilla de prueba. Ajuste la presión para suprimir los extremos densos. Si no logra hacerlo, utilice una boquilla más pequeña. Nota: El ejemplo mostrado corresponde a pintura sin aire. Otros materiales pueden ser diferentes</p> <p>2 Mantenga la pistola en posición perpendicular, a 10-12 pulg. de la superficie. Pulverice hacia adelante y hacia atrás. Superponga las pasadas en un 50%. Apriete el gatillo antes de mover la pistola y suéltelo después de moverla.</p>		<p>Elimine la obstrucción</p> <p>1 Suelte el gatillo, y enganche el seguro. Gire la boquilla SwitchTip. Suelte el seguro. Dispare la pistola para despejar la obstrucción. ¡Nunca apunte la pistola hacia su mano o hacia un trapo!</p> <p>2 Enganche el seguro del gatillo. Vuelva a colocar la boquilla SwitchTip en su posición original. Suelte el seguro del gatillo y siga pulverizando.</p>	
<p>Spruzzare</p> <p>1 Spruzzare un getto di prova. Regolare la pressione per eliminare i bordi pesanti. Utilizzare un ugello di dimensioni più piccole se la regolazione della pressione non riesce a eliminare i bordi pesanti. Nota: l'esempio mostrato riguarda la vernice airless. Gli altri materiali potrebbero presentare differenze.</p> <p>2 Tenere la pistola perpendicolare, a 10-12 cm dalla superficie. Spruzzare avanti e indietro. Sovrapporre del 50%. Azionare la pistola prima di usarla e rilasciarla dopo averla usata.</p>		<p>Pulizia delle ostruzioni</p> <p>1 Rilasciare il grilletto ed inserire la sicura della pistola. TOGLIERE la sicura e premere il grilletto per liberare l'ostruzione. Non puntare mai la pistola sulle mani o in uno straccio!</p> <p>2 Inserire la sicura, rimettere lo SwitchTip nella posizione originale, TOGLIERE la sicura e continuare a spruzzare.</p>	
<p>Sputen</p> <p>1 Spuit een testpatroon. Pas de druk aan om zware randen te voorkomen. Gebruik een kleiner formaat tip als de zware randen niet verdwijnen door aanpassing van de druk. Opmerking: Het gegeven voorbeeld is voor airless verf. Andere materialen kunnen andere uitkomsten geven.</p> <p>2 Houd het pistool loodrecht op 10-12 inch (20-25 cm) van het oppervlak. Spuit heen en weer. Zorg voor een overlapping van 50%. Druk de trekker van het pistool in voordat u gaat bewegen en laat de trekker los na de beweging.</p>		<p>Verstopping verwijderen</p> <p>1 Laat de trekker los, zet de trekker op de veiligheidspal. Keer de SwitchTip. ONTGRENDEL de veiligheidspal. Druk de trekker van het pistool in om de verstopping eruit te spuiten. Het pistool nooit op uw hand richten of in een doek spuiten!</p> <p>2 VERGRENDEL de veiligheidspal. Zet de SwitchTip weer in de oorspronkelijke stand. ONTGRENDEL de veiligheidspal weer en ga door met spuiten.</p>	

Digital Tracking System (DTS) / Système de suivi numérique (DTS) / Sistema de control digital (DTS) / Sistema di controllo digitale (DTS) / Digitaal Tracking Systeem (DTS)

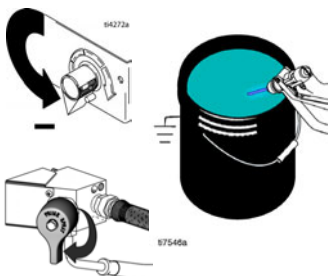
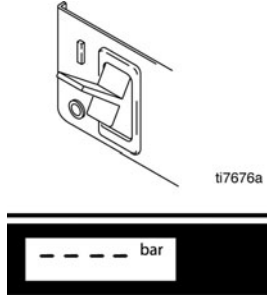
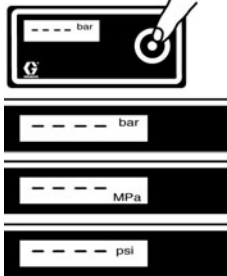
 <p>ti7303a</p>	 <p>ti4272a ti7546a</p>	 <p>ti7676a</p>	 <p>ti7677a</p>
<p>Operation Main Menu</p> <p>Short press moves to next display. Press and hold (8 seconds) changes units or resets data.</p>	<p>1 Turn pressure to lowest setting. Trigger gun to relieve pressure. Turn prime valve down.</p>	<p>2 Turn power ON. Pressure display appears. Dashes appear when pressure is less than 14 bar (1,4 MPa, 200 psi).</p>	<p>Change Display Units</p> <p>Press and hold DTS button for 8 seconds to change pressure units (bar, MPa, psi) to desired units. Selection of psi changes liters x 10 to gallons.</p>
<p>Fonctionnement Menu principal</p> <p>Appuyer un coup bref pour passer à l'affichage suivant. Appuyer et maintenir enfoncé (8 secondes) pour changer les unités ou réinitialiser les données.</p>	<p>1 Réduire la pression au réglage minimum. Actionner le pistolet pour relâcher la pression. Tourner la vanne d'amorçage vers le bas.</p>	<p>2 Mettre sous tension. L'afficheur de pression apparaît. Des traits apparaissent quand la pression est inférieure à 14 bars (1,4 MPa, 200 psi).</p>	<p>Changement des unités affichées</p> <p>Appuyer et maintenir le bouton DTS enfoncé pendant 8 secondes pour changer l'unité de pression (bar, MPa, psi) vers l'unité souhaitée. La sélection psi convertit litres x 10 en gallons.</p>
<p>Menú principal de funcionamiento</p> <p>Pulsando brevemente el botón se avanza hasta la visualización siguiente. Pulsando y manteniendo pulsado (8 segundos) se cambian las unidades o se reponen a cero los datos.</p>	<p>1 Fije la presión en el valor más bajo. Dispare la pistola para liberar la presión. Gire hacia abajo la válvula de cebado.</p>	<p>2 Encienda el suministro de potencia. Aparece visualizada la presión. Cuando la presión es menor de 14 bar (1,4 MPa, 200 psi) aparecerán rayas.</p>	<p>Cambiar las unidades de la visualización</p> <p>Pulse y mantenga pulsado el botón DTS durante 8 segundos para cambiar las unidades de presión (bar, MPa, psi) a la unidad deseada. Si seleccione psi se cambiarán los litros x 10 a galones.</p>
<p>Funzionamento Menu principale</p> <p>Premendo rapidamente si passa al display successivo. Premendo a lungo (per 8 secondi) si cambia di unità o si effettua il ripristino dei dati.</p>	<p>1 Impostare la pressione sul valore più basso. Premere il grilletto per scaricare la pressione. Abbassare la valvola di adescamento.</p>	<p>2 Accendere. Viene visualizzato il display della pressione. Viene visualizzata un'area grigia quando la pressione è inferiore a 14 bar (1,4 MPa, 200 psi).</p>	<p>Cambiare le unità di visualizzazione</p> <p>Tenere premuto per 8 secondi il pulsante DTS per cambiare le unità di pressione (bar, MPa, psi) nelle unità desiderate. La selezione di psi cambia i litri x 10 in galloni.</p>
<p>Bediening, Hoofdmenu</p> <p>Als u kort drukt, gaat u naar het volgende scherm. Als de knop u langer indrukt (8 seconden), verandert u de eenheden of stelt u alles weer in op de basisinstelling.</p>	<p>1 Draai de druk op de laagste stand. Druk de trekker van het pistool in om de druk te ontlasten. Draai de inspuitskraan naar beneden.</p>	<p>2 Schakel het apparaat in. De druk wordt getoond op het display. Als de druk minder dan 14 bar (1,4 MPa, 200 psi) is, zijn er streepjes te zien.</p>	<p>De meeteenheden op het scherm veranderen</p> <p>Druk op de DTS-knop en houd hem 8 seconden ingedrukt om de drukeenheid te veranderen (bar, MPa, psi) en in te stellen op de gewenste eenheden. Bij de keuze van psi verandert ook liters x 10 in gallons.</p>

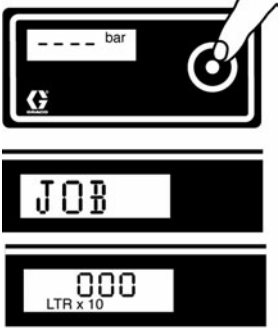
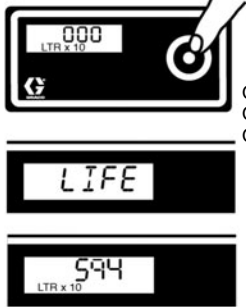
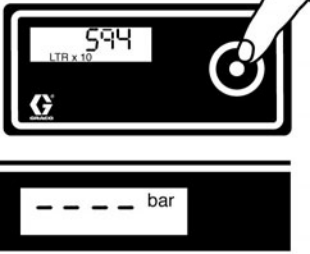
 <p>ti7678a</p>	 <p>OR / OU / O / OPPURE / OF</p> <p>ti7679a</p>	 <p>ti7680a</p>	
--	---	---	--

Operation Main Menu

<p>3 Short press DTS button to move to Job Liters x 10 (or Gallons). Note: JOB displays briefly, then the number of liters sprayed above 70 bar (7 MPa, 1000 psi).</p>	<p>4 Press and hold to reset to zero, or short press DTS button to move to Lifetime Liters x 10 (or Gallons). Note: LIFE displays briefly, then the number of liters sprayed above 70 bar (7 MPa, 1000 psi).</p>	<p>5 Short press DTS button to return to Pressure.</p>	
---	---	--	--

Fonctionnement Menu principal

<p>3 Appuyer brièvement sur le bouton DTS pour passer à Job litres x 10 (ou gallons). Remarque : JOB s'affiche un instant, puis le nombre de litres pulvérisés au-dessus de 70 bar (7 MPa, 1000 psi).</p>	<p>4 Appuyer et maintenir enfoncé pour remettre à zéro ou appuyer brièvement sur le bouton DTS pour passer à Total litres x 10 (ou gallons). Remarque : LIFE s'affiche un instant, puis le nombre de litres pulvérisés à une pression supérieure à 70 bar (7 MPa, 1000 psi).</p>	<p>5 Appuyer brièvement sur le bouton DTS pour revenir à la pression.</p>	
--	---	---	--

Menú principal de funcionamiento

<p>3 Pulse brevemente el botón DTS para avanzar hasta litros x 10 de la tarea (o galones). Nota: Aparece brevemente JOB (TAREA) y el número de litros pulverizados por encima de 70 bar (7 MPa, 1000 psi).</p>	<p>4 Pulse y mantenga pulsado el botón para volver a cero, o pulse brevemente el botón DTS para pasar a Lifetime que muestra o litros x 10 (o galones). Nota: Aparece brevemente LIFE (VIDA) seguido del número de litros pulverizados por encima de 70 bar (7 MPa, 1000 psi).</p>	<p>5 Pulse brevemente el botón DTS para regresar a la visualización de Presión.</p>	
---	---	---	--

Funzionamento Menu principale

<p>3 Premere rapidamente il pulsante DTS per passare ai litri x 10 per il lavoro (o galloni). Nota: JOB viene visualizzato brevemente, quindi il numero dei litri spruzzati a più di 70 bar (7 MPa, 1000 psi).</p>	<p>4 Tenere premuto per azzerare oppure premere rapidamente il pulsante DTS per passare ai litri x 10 totali (o ai galloni). Nota: LIFE viene visualizzato brevemente, quindi il numero dei litri spruzzati a più di 70 bar (7 MPa, 1000 psi).</p>	<p>5 Premere rapidamente il pulsante DTS per tornare a Pressione.</p>	
---	---	---	--

Bediening, Hoofdmenu

<p>3 Druk kort op de DTS-knop om over te gaan op liters x 10 (of gallons) voor dit specifieke werk. Opmerking: Het woord JOB verschijnt kort en vervolgens het aantal gallons of liters dat is gespoten op een druk van meer dan 70 bar (7 MPa, 1000 psi).</p>	<p>4 Druk op de DTS-knop en houd hem ingedrukt om hem weer op nul in te stellen, of druk kort op de DTS-knop om naar het verzameltotaal aan liters x 10 (of gallons) te gaan. Opmerking: Het woord LIFE verschijnt kort, waarna het totaal aantal gespoten liters op een druk boven 1000 psi (70 bar, 7 MPa) verschijnt.</p>	<p>5 Druk kort op de DTS-knop om weer naar Druk te gaan.</p>	
---	---	--	--

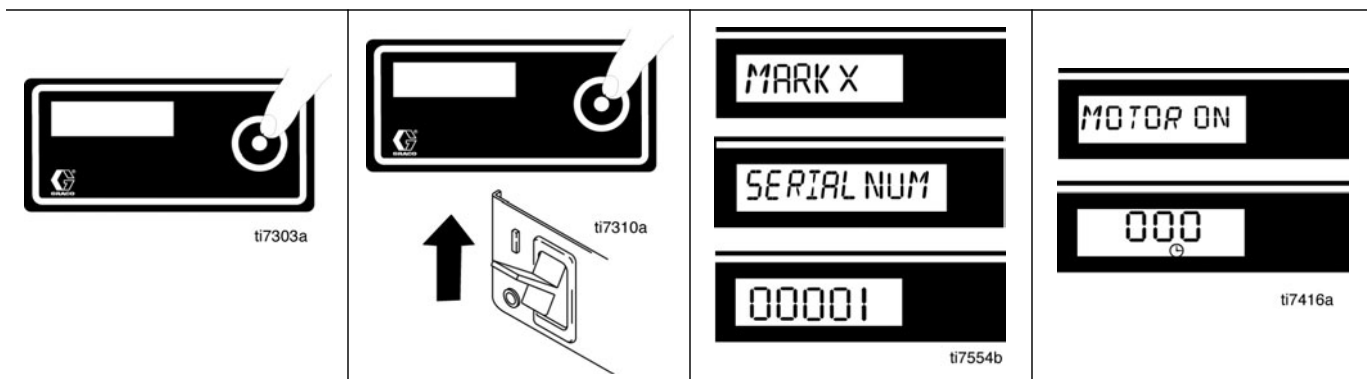

Secondary Menu

1	Do Pressure Relief , page 27, steps 1 - 4 if they have not already been done.	2	Press DTS button and turn power switch ON.	3	The sprayer model briefly displays (e.g. MARK X). SERIAL NUM scrolls past and then serial number (e. g. 00001) displays.	4	Short press DTS button and MOTOR ON scrolls past. Then total motor run hours are displayed.
---	--	---	--	---	---	---	--

Menu secondaire

1	Opérer la Décompression , page 27, points 1 – 4 si cela n'a pas encore été fait.	2	Appuyer sur le bouton DTS et mettre le bouton marche-arrêt sur MARCHE.	3	Le pulvérisateur affiche brièvement (p. ex. MARK X). NUMÉRO DE SÉRIE défile, puis le numéro de série (p. ex. 00001) s'affiche.	4	Appuyer brièvement sur le bouton DTS. MOTEUR MARCHE défile. Le nombre total des heures de service du moteur s'affiche ensuite.
---	---	---	--	---	---	---	---

Menú secundario

1	Realice los pasos 1 - 4 del procedimiento de Descompresión , página 27, si no habían sido realizados ya.	2	Pulse el botón DTS y encienda el interruptor de potencia.	3	Aparecerá brevemente el modelo del pulverizador (p. ej. aparece brevemente MARK X). SERIAL NUMBER (NÚMERO DE SERIE) y después aparece brevemente el número de serie (p. ej. 00001).	4	Pulse brevemente el botón DTS y aparecerá brevemente MOTOR ON . Después se mostrarán el total de horas de funcionamiento del motor.
---	---	---	---	---	--	---	--

Menu secundario

1	Eeguire la procedura di Decompressione , pagina 27, passi 1 - 4 se non sono stati già eseguiti.	2	Premere il pulsante DTS e accendere l'interruttore di alimentazione.	3	Viene visualizzato brevemente il modello dello spruzzatore (es. MARK X). Poi viene visualizzato SERIAL NUM e quindi il numero di serie (es. 00001).	4	Premere rapidamente il pulsante DTS e viene visualizzato MOTOR ON . Quindi sono mostrate le ore di funzionamento totale del motore.
---	--	---	--	---	--	---	--

Secundair menu

1	Voer stappen 1-4 van de Drukontlastingsprocedure , op blz. 27 uit als dat nog niet is gebeurd.	2	Druk op de DTS-knop en draai tegelijkertijd de hoofdschakelaar op ON.	3	Het model van het spuitapparaat is kort te zien (bijv. MARK X), de tekst SERIAL NUM komt voorbij, waarna het serienummer (bijv. 00001) te zien is.	4	Druk kort op de DTS-knop. De tekst MOTOR ON komt voorbij. Vervolgens wordt het totale aantal uren getoond dat de motor heeft gedraaid.
---	---	---	---	---	---	---	---

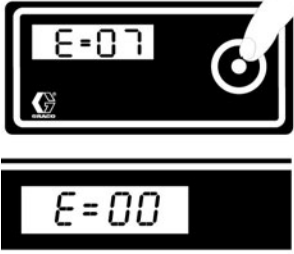
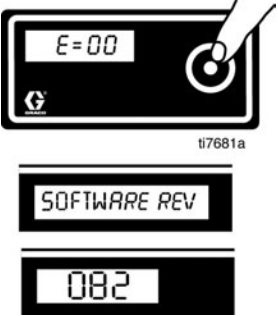
 <p>ti7312b</p>	 <p>ti7313a</p>	 <p>ti7681a</p>	
<p>5 Short press DTS button. LAST ERROR scrolls by and last error code is displayed; e.g., E=07. (Repair, page 51).</p>	<p>Secondary Menu</p> <p>6 Press and hold DTS button to clear error code to zero.</p>	<p>7 Short press to move to SOFTWARE REV.</p>	
<p>5 Appuyer brièvement sur le bouton DTS. DERNIERE ERREUR défile, puis le dernier code d'erreur s'affiche ; p. ex., E=07. (Réparation, page 51).</p>	<p>Menu secondaire</p> <p>6 Appuyer sur le bouton DTS et le maintenir enfoncé pour effacer le code d'erreurs et le ramener à zéro.</p>	<p>7 Appuyer un bref instant pour passer à SOFTWARE REV.</p>	
<p>5 Pulse brevemente el botón DTS. Desaparece de la pantalla LAST ERROR CODE y aparece visualizado el último código de error; p. ej., E=07. (Reparación, página 51).</p>	<p>Menú secundario</p> <p>6 Pulse y mantenga pulsado el botón DTS para borrar el código de error.</p>	<p>7 Pulse brevemente para avanzar hasta SOFTWARE REV.</p>	
<p>5 Premere rapidamente il pulsante DTS. LAST ERROR viene visualizzato temporaneamente e successivamente è visualizzato l'ultimo codice di errore; ad es., E=07. (Repair, pag. 51).</p>	<p>Menu secundario</p> <p>6 Premere e tenere premuto il pulsante DTS per annullare il codice di errore su zero.</p>	<p>7 Premere rapidamente per passare alla REV SOFTWARE.</p>	
<p>5 Druk kort op de DTS-knop. De tekst LAST ERROR komt voorbij op het display waarna de laatste foutcode verschijnt; bijv. E=07. (Repareren, op blz. 51)</p>	<p>Secundair menu</p> <p>6 Druk op de DTS-knop en houd hem ingedrukt om de foutcode te wissen en op nul te zetten.</p>	<p>7 Druk kort om naar SOFTWARE REV te gaan</p>	

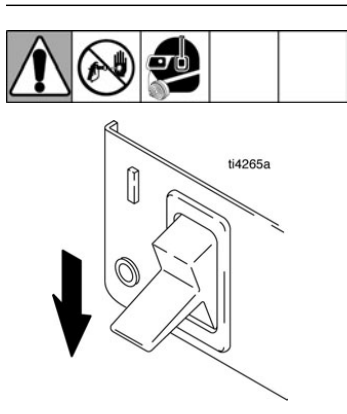
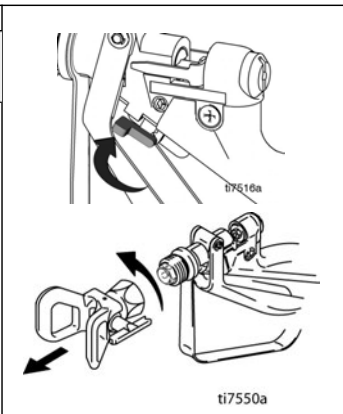
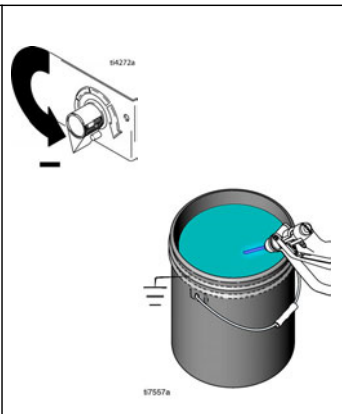
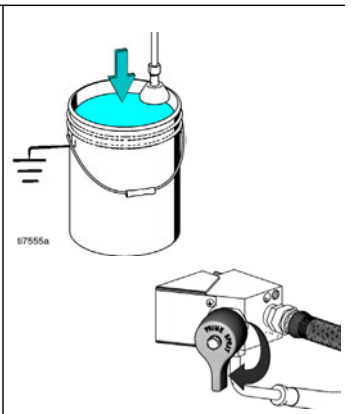

Pressure Relief / Décompression / Alivio de la presión / Scaricare la pressione / De druk ontlasten

			
<p>1 Turn power OFF. Wait 30 seconds for power to dissipate.</p>	<p>2 Lock gun trigger safety. Remove guard and SwitchTip.</p>	<p>3 Turn pressure to lowest setting. Trigger gun to relieve pressure.</p>	<p>4 Put drain tube in pail. Turn prime valve down.</p>
<p>1 Mettre HORS TENSION. Attendre 30 secondes que la tension se dissipe.</p>	<p>2 Verrouiller la gâchette. Démonter la garde et la buse SwitchTip.</p>	<p>3 Réduire la pression au plus bas. Actionner le pistolet pour relâcher la pression.</p>	<p>4 Mettre le tuyau de vidange dans le seau. Tourner la vanne d'amorçage vers le bas.</p>
<p>1 Apague la fuente de alimentación. Espere 30 segundos hasta que se disipe la energía.</p>	<p>2 Enganche el seguro del gatillo. Retire el portaboquillas y la boquilla SwitchTip.</p>	<p>3 Coloque la presión en su ajuste más bajo. Dispare la pistola para liberar la presión.</p>	<p>4 Coloque el tubo de drenaje en un cubo. Coloque la válvula de cebado hacia abajo.</p>
<p>1 SPEGNERE il motore. Attendere 30 secondi per la dissipazione dell'energia.</p>	<p>2 Inserire la sicura del grilletto della pistola. Rimuovere la protezione e lo SwitchTip.</p>	<p>3 Impostare la pressione sul valore più basso. Premere il grilletto per scaricare la pressione.</p>	<p>4 Mettere il flessibile di drenaggio nel secchio. Abbassare la valvola di adescamento.</p>
<p>1 Draai de hoofschakelaar op OFF. Wacht 30 seconden totdat de stroom volledig is afgevoeid</p>	<p>2 Vergrendel de veiligheidspal van het pistool. Verwijder de beschermer en de SwitchTip.</p>	<p>3 Draai de druk op de laagste stand. Druk de trekker van het pistool in om de druk te ontlasten.</p>	<p>4 Plaats de afvoerbuis in de opvangbak. Draai de inspuitskraan omlaag.</p>

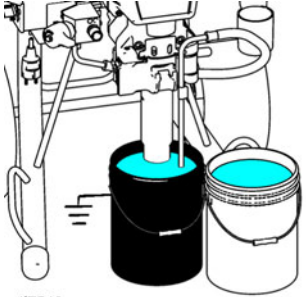
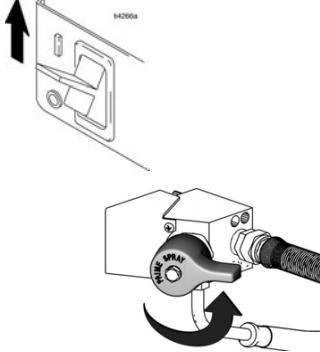
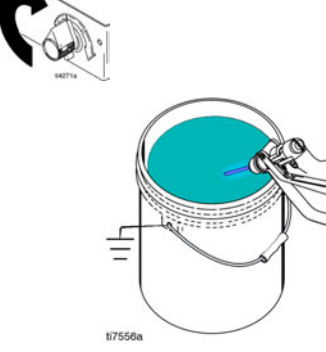
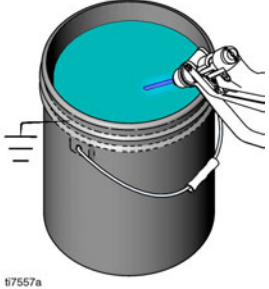
Cleanup / Nettoyage / Limpieza / Pulizia / Reinigen

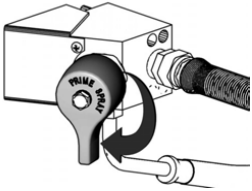
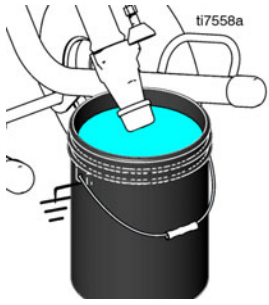
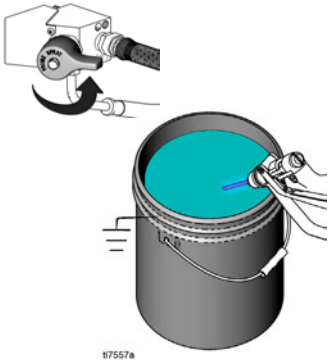
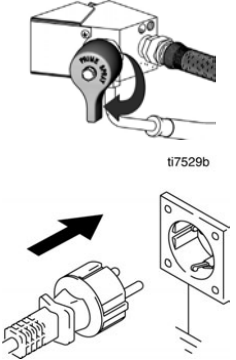
 <p>ti7543a</p>	 <p>ti7556a</p>	 <p>ti7556a</p>	 <p>ti7557a</p>
<p>1 Do Pressure Relief, steps 1- 4, page 27. Remove pump from paint and place in flushing fluid.</p>	<p>Note: Use water for water base material and appropriate solvent for oil base material.</p> <p>2 Turn power ON. Turn prime valve horizontal.</p>	<p>3 Increase pressure to 1/2. Hold gun against paint pail. Take trigger safety OFF. Trigger gun until flushing fluid appears.</p>	<p>4 Move gun to waste pail, hold gun against pail, trigger gun to thoroughly flush system. Release trigger and put trigger safety ON.</p>
<p>1 Relâcher la pression, points 1- 4, page 27. Sortir la pompe de la peinture et la plonger dans le produit de rinçage.</p>	<p>Remarque : utiliser de l'eau pour un produit aqueux et un solvant approprié pour un produit à l'huile.</p> <p>2 Mettre en MARCHÉ. Mettre la vanne d'amorçage en position horizontale.</p>	<p>3 Augmenter la pression de moitié. Appuyer le pistolet contre le seau de peinture. DÉVERROUILLER la gâchette. Actionner le pistolet jusqu'à ce que le fluide de rinçage s'écoule.</p>	<p>4 Approcher le pistolet du seau à déchets, l'appuyer contre le seau et actionner le pistolet pour rincer soigneusement le pulvérisateur. Relâcher la gâchette et la VERROUILLER.</p>
<p>1 Realice el Procedimiento de descompresión, pasos 1- 4, página 27. Retire la bomba del cubo de pintura e introdúzcalo en el líquido de lavado.</p>	<p>Nota: Utilice agua para los materiales acuosos y un disolvente adecuado para los materiales a base de aceite.</p> <p>2 Encienda la fuente de alimentación. Gire la válvula de cebado hasta la posición horizontal.</p>	<p>3 Aumente la presión a 1/2. Mantenga la pistola contra la lata de pintura. Suelte el seguro del gatillo. Dispare la pistola y aumente la presión hasta que aparezca líquido de lavado.</p>	<p>4 Mueva la pistola hasta el bidón de lavado, mantenga la pistola contra el bidón y dispárela para lavar el sistema. Suelte el gatillo y enganche el seguro.</p>
<p>1 Eseguire i passi da 1 a 4 in Procedura di decompressione, pagina 27. Rimuovere la pompa dalla vernice e metterla nel fluido di lavaggio.</p>	<p>Nota: Utilizzare l'acqua per la vernice a base acquosa e il solvente appropriato per la vernice a base oleosa.</p> <p>2 Accendere il motore. Mettere in posizione orizzontale la valvola di adescamento.</p>	<p>3 Aumentare la pressione a 1/2. Tenere la pistola contro il secchio metallico per la vernice. Togliere la sicura della pistola. Attivare la pistola finché non compare il fluido di lavaggio</p>	<p>4 Spostare la pistola verso il secchio per i rifiuti, mantenere la pistola contro il secchio, azionare il grilletto per lavare completamente il sistema. Rilasciare il grilletto e inserire la sicura.</p>
<p>1 Voer stappen 1 tot 4 uit van de Drukontlastings-procedure op blz. 27. Haal de pomp uit de verf en plaats hem in spoel-vloeistof.</p>	<p>Opmerking: Gebruik water voor materiaal op waterbasis en het geschikte oplosmiddel voor materiaal op oliebasis.</p> <p>2 Draai de hoofschakelaar op ON. Draai de inspuitskraan in de horizontale stand.</p>	<p>3 Verhoog de druk tot 1/2. Houd het pistool tegen de verfhouder. ONTGRENDEL de veiligheidspal van de trekker. Druk de trekker van het pistool in tot er spoelvloeistof verschijnt.</p>	<p>4 Breng het pistool over naar de afvallemmer, houd het tegen de emmer aan en druk de trekker in tot het systeem grondig is gespoeld. Laat de trekker los en zet hem op de veiligheidspal.</p>

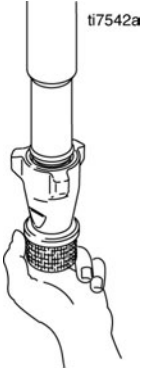
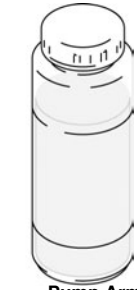
			
<p>5 Turn prime valve down and allow flushing fluid to circulate for 15 seconds to clean drain tube.</p>	<p>6 Raise pump above flushing fluid and run sprayer for 15 to 30 seconds to drain fluid.</p>	<p>7 Close drain valve. Trigger gun into flushing pail to purge fluid from hose. Turn power OFF.</p>	<p>8 Open prime valve. Unplug sprayer.</p>
<p>5 Positionner la vanne d'amorçage vers le bas et faire circuler le produit de rinçage pendant 15 secondes pour nettoyer le tuyau de vidange.</p>	<p>6 Soulever la pompe au-dessus du niveau du produit de rinçage et faire fonctionner le pulvérisateur pendant 15 à 30 secondes pour vider le produit.</p>	<p>7 Fermer la vanne de vidange. Actionner le pistolet au-dessus du seau de rinçage pour chasser le fluide du flexible. Mettre sur ARRET.</p>	<p>8 Ouvrir la vanne d'amorçage. Débrancher le pulvérisateur.</p>
<p>5 Gire hacia abajo la válvula de cebado y deje que el líquido de lavado circule durante aproximadamente 15 segundos para limpiar el tubo de drenaje.</p>	<p>6 Levante la bomba por encima del líquido de lavado y haga funcionar el pulverizador durante 15 a 30 segundos para vaciar el líquido.</p>	<p>7 Cierre la válvula de drenaje. Dispare la pistola en el recipiente de lavado para purgar el fluido de la manguera. Apague el sistema.</p>	<p>8 Abra la válvula de cebado. Desenchufe el pulverizador</p>
<p>5 Abbassare la valvola di adescamento e consentire al fluido di lavaggio di circolare per 15 secondi per pulire il flessibile di drenaggio.</p>	<p>6 Sollevare la pompa sul fluido di lavaggio e far funzionare lo spruzzatore da 15 a 30 per scaricare il fluido.</p>	<p>7 Chiudere la valvola di drenaggio. Azionare la pistola nel secchio di lavaggio per spurgare il fluido dal flessibile. Spegner l'alimentazione.</p>	<p>8 Aprire la valvola di adescamento. Scollegare lo spruzzatore.</p>
<p>5 Draai de inspuitskraan omlaag en laat de spoelvoestof 15 seconden circuleren om de afvoerbuiss te reinigen.</p>	<p>6 Til de pomp op tot boven de spoelvoestof en laat het spuitapparaat 15 tot 30 seconden draaien om het materiaal af te voeren.</p>	<p>7 Draai de afvoerkraan dicht. Spuit met het pistool in de spoelbak om het materiaal uit de slang te spoelen. Zet de hoofschakelaar op OFF.</p>	<p>8 Draai de inspuitskraan open. Ontkoppel het spuitapparaat.</p>

	 <p>Pump Armor / Protection de pompe / Protección para bombas / Pump Armor / Pump Armor</p>	
<p>9 Remove filters from gun and sprayer, if installed. Clean and inspect. Install filters.</p>	<p>10 If flushing with water, flush again with mineral spirits, or Pump Armor, to leave a protective coating to prevent freezing or corrosion.</p>	<p>11 Wipe sprayer, hose and gun with a rag soaked in water or mineral spirits.</p>
<p>9 Démonter les filtres du pistolet et du pulvérisateur, si existants. Nettoyer et examiner. Remonter les filtres.</p>	<p>10 En cas de rinçage à l'eau, rincer à nouveau avec du white-spirit ou un produit anti-corrosion pour que ce produit constitue un revêtement protecteur qui empêchera le gel ou la corrosion.</p>	<p>11 Essuyer le pulvérisateur, le flexible et le pistolet avec un chiffon imbibé d'eau ou de white-spirit.</p>
<p>9 Si tuviera instalados, retire los filtros de la pistola y del pulverizador. Limpie e inspecciones los filtros e instálelos.</p>	<p>10 Si se utiliza agua para el lavado, vuelva a lavar con alcohol mineral, o Protección para bombas y deje este recubrimiento protector en el pulverizador para ayudar a evitar la congelación o la corrosión.</p>	<p>11 Frote el pulverizador, la manguera y la pistola con un paño empapado en agua o alcohol mineral.</p>
<p>9 Rimuovere i filtri dallo spruzzatore e dalla pistola, se installati. Pulire ed ispezionare. Installare i filtri.</p>	<p>10 Se si lava con acqua, lavare di nuovo con acqua ragia minerale, o Pump Armor e lasciare questo rivestimento protettivo per evitare il congelamento o la corrosione.</p>	<p>11 Asciugare spruzzatore, flessibile e pistola con un panno intinto nell'acqua o nell'acqua ragia minerale.</p>
<p>9 Verwijder de filters uit het pistool en het spuitapparaat als deze zijn aangebracht. Reinig ze en kijk ze na. Installeer de filters.</p>	<p>10 Als u spoelt met water, spoel dan nogmaals met thinner of Pump Armor voor een beschermlaag om bevroering of corrosie te voorkomen.</p>	<p>11 Veeg het spuittoestel, de slang en het pistool schoon met een doek die u in water of thinner hebt gedoopt.</p>

Troubleshooting



Do **Pressure Relief**; page 27.

Mechanical/Fluid Flow

PROBLEM	CAUSE	SOLUTION
Low or No Fluid/Pressure Output	1 Spray tip worn.	1 Follow Pressure Relief Procedure Warning, then replace tip. See your separate gun or tip manual.
	2 Switch 10/14A.	2 Verify sprayer is connected to a 230V, 16A circuit. Change switch from 10A to 14A position.
	3 Spray tip clogged.	3 Relieve pressure. Check and clean spray tip.
	4 Material supply.	4 Refill and reprime pump.
	5 Intake strainer clogged.	5 Remove and clean, then reinstall; or do not use strainer.
	6 Intake valve ball and piston ball are not seating properly.	6 Remove intake valve and clean. Check balls and seats for nicks; replace if necessary, page 51. Strain paint before using to remove particles that could clog pump.
	7 Filter clogged.	7 Relieve pressure. Check and clean filter; or do not use filter.
	8 Prime valve leaking.	8 Relieve pressure. Repair prime valve.
	9 Verify pump does not continue to stroke when gun trigger is released. (Prime valve not leaking.)	9 Service pump. See page 51.
	10 Leaking around throat packing nut which may indicate worn or damaged packings. See page 51.	10 Replace packings, page 51. Also check piston valve seat for hardened paint or nicks and replace if necessary. Tighten packing nut/wet-cup.
	11 Pump rod damage.	11 Repair pump, page 51.
	12 Low stall pressure.	12 Do either or both: a Turn pressure control knob fully clockwise. Make sure pressure control knob is properly installed to allow full clockwise position. b Try a new pressure transducer.
Motor runs but pump does not stroke	1 Displacement pump pin damaged or missing, page 51.	1 Replace pump pin if missing. Be sure retainer spring is fully in groove all around connecting rod, page 51.
	2 Connecting rod assembly damaged, page 57.	2 Replace connecting rod assembly, page 57.
	3 Gears or drive housing damaged, page 57.	3 Inspect drive housing assembly and gears for damage and replace if necessary, page 57.

Electrical

Symptom: Sprayer does not run or stops running



Relieve pressure;
page 27.



To avoid electrical shock or moving parts hazards when covers are removed for troubleshooting, wait 30 seconds after unplugging power cord for stored electricity to dissipate. Keep clear of electrical and moving parts during troubleshooting procedures.

- Plug sprayer into correct voltage, grounded outlet
- Set power switch OFF for 30 seconds and then ON again. This ensures sprayer is in normal run mode
- Turn pressure control knob clockwise 1/2 turn
- View digital display

- If no digital display is available, use control board status light to troubleshoot problems: Turn ON/OFF switch OFF, remove control cover and then turn power back ON. Observe status light.

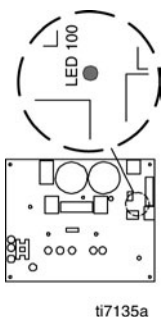
DIGITAL DISPLAY	CONTROL BOARD STATUS LIGHT	INDICATION	WHAT TO DO
Blank	Never lights  ti7135a	No power to control.	<ol style="list-style-type: none"> 1 Verify required voltage is present. 2 Check wiring connections to control board. 3 Perform continuity check on power cord and switch. Replace power cord or switch as needed. 4 If steps 1 - 3 are ok, replace control board.
---- bar	Blinks once and stops	No RUN command to control board.	<ol style="list-style-type: none"> 1 Make sure prime valve is open and there is no pressure in the system. 2 Turn pressure control knob clockwise. 3 Check potentiometer connection to control board. 4 Check pressure control knob alignment to potentiometer shaft. Turn shaft fully clockwise and attach knob in full ON position. 5 Unplug potentiometer. Short out center pin of control board potentiometer connector to each outer pin (one at a time). If sprayer runs, replace potentiometer, page 76. 6 Check transducer connection. 7 Disconnect and reconnect transducer plug to ensure good connection with control board socket. Check that transducer contacts are clean. 8 Open prime valve. Connect a known good transducer in place of the sprayer transducer. Set sprayer ON. Replace transducer If sprayer runs. Replace control board If sprayer does not run.

Electrical

DIGITAL DISPLAY	CONTROL BOARD STATUS LIGHT	INDICATION	WHAT TO DO
Displays high pressure when prime valve is open and there is no pressure in sprayer	-	Improper pressure signal to control.	Open prime valve. Connect a known good transducer in place of the sprayer transducer. Set sprayer ON. Replace transducer If sprayer runs. Replace control board If sprayer does not run.
E=02	Blinks 2 x repeatedly	Control board is receiving excessive pressure signal from transducer. Transducer may be damaged or fluid flow path may be clogged.	<ol style="list-style-type: none"> 1 Check fluid path for clogs, such as a clogged filter. 2 Open prime valve. 3 Use airless paint spray hose with no metal braid, 3/8 in. x 50 ft minimum. Smaller hose or metal braid hose may result in high-pressure spikes. 4 Replace transducer if fluid path is not clogged and proper hose is used.
E=03	Blinks 3 x repeatedly	Transducer or transducer connection error.	<ol style="list-style-type: none"> 1 Check transducer connection. 2 Disconnect and reconnect transducer plug to ensure good connection with control board socket. Check that transducer contacts are ok. 3 Open prime valve. Connect a known good transducer in place of the sprayer transducer. Set sprayer ON. Replace transducer If sprayer runs. Replace control board If sprayer does not run.
E=04	Blinks 4 x repeatedly	High Line Voltage > 255 VAC	Ensure line voltage is below 255 VAC.

Electrical

DIGITAL DISPLAY	CONTROL BOARD STATUS LIGHT	INDICATION	WHAT TO DO
E=05	Blinks 5 x repeatedly	Possible locked pump or drive. May be motor connection or wiring error.	<ol style="list-style-type: none"> 1 Check motor wiring connections. 2 Check for locked or frozen pump or drive train. 3 If all motor wiring connections are OK and pump/drive train are not locked up, replace control board, then motor.
E=06	Blinks 6 x repeatedly	Motor is too hot or motor/thermal device connection may be bad.	<ol style="list-style-type: none"> 1 Check all wire connections from motor to control board. 2 If connections are all ok, allow sprayer to cool. If sprayer runs when cool, correct cause of overheating. Keep sprayer in cooler location with good ventilation. Make sure motor air intake is not blocked.
E=09	Blinks 9 x repeatedly	Motor sensor failure.	Make sure motor sensor (resolver) is connected to the control board and check wiring for damage.
E=10	Blinks 10 x repeatedly	High control board temperature.	Make sure the motor air intake is not blocked.
E=11	Blinks 11 x repeatedly	Excessive motor speed.	Check for damaged gears or disconnected pump.
E=12	Blinks 12 x repeatedly	High Current.	<ol style="list-style-type: none"> 1 Check for locked or frozen pump or drive train. 2 Check for possible short circuits in wiring. 3 Check pressure output and replace transducer if pressure is excessive.
E=14A	Blinks 14 x repeatedly	Faulty check valve.	Inspect and/or repair pump check valve.
E=14B	Blinks 14 x repeatedly	Failed or no check valve.	Repair or install pump check valve.

Guide de dépannage



Effectuer la **Décompression**, page 27.

Mécanique/débit produit

PROBLÈME	CAUSE	SOLUTION
Pas de produit ou basse pression en sortie	1 Buse de pulvérisation usagée.	1 Toujours respecter la Mise en garde de la procédure de décompression, remplacer ensuite la buse. Se reporter au manuel traitant du pistolet ou de la buse.
	2 Sélecteur 10/14 A.	2 Vérifier que le pulvérisateur est raccordé à un circuit de 230 V, 16 A. Basculer le commutateur de la position 10 A vers la position 14 A.
	3 Buse bouchée.	3 Relâcher la pression. Contrôler et nettoyer la buse de pulvérisation.
	4 Alimentation en produit.	4 Remplir et réamorcer la pompe.
	5 La crépine d'entrée est bouchée.	5 Enlever et nettoyer, ensuite réinstaller ; ou ne pas utiliser une crépine.
	6 Les billes de clapet d'aspiration et de piston ne sont pas correctement en place.	6 Démontez la vanne d'admission et la nettoyer. Vérifier si les billes et les sièges présentent d'éventuelles éraflures. Les remplacer le cas échéant, page 51. Filtrer la peinture avant utilisation pour éliminer les impuretés susceptibles d'obstruer la pompe.
	7 Filtre encrassé.	7 Relâcher la pression. Contrôler et nettoyer le filtre ; ou ne pas utiliser de filtre.
	8 Fuite de la vanne d'amorçage.	8 Relâcher la pression. Réparer la vanne d'amorçage.
	9 S'assurer que la pompe ne continue pas à fonctionner lorsque la gâchette du pistolet est relâchée. (Pas de fuite au niveau de la vanne d'amorçage).	9 Réparer la pompe. Voir page 51.
	10 Les fuites autour de l'écrou de presse-étoupe, ce qui indiquerait que les garnitures d'étanchéité sont usées ou endommagées. Voir page 51.	10 Remplacer les joints, page 51. Contrôler aussi l'état du siège du clapet de piston en recherchant la présence de peinture séchée ou d'éraflures et le remplacer si nécessaire. Resserrer l'écrou/coupelle de presse-étoupe.
	11 Tige de pompe endommagée.	11 Réparer la pompe, page 51.
	12 Pression d'arrêt basse.	12 Effectuer une des deux opérations ou les deux : a Tourner le bouton de régulation de pression à fond dans le sens horaire. Contrôler si le bouton est correctement monté pour permettre sa rotation à fond dans le sens horaire. b Essayer un autre capteur de pression.
Le moteur fonctionne mais la pompe ne fonctionne pas	1 La goupille du bas de pompe est endommagée ou manquante, page 51.	1 Remplacer la goupille de la pompe si elle est manquante. S'assurer que le ressort de retenue est bien dans la gorge tout autour de la tige de connexion, page 51.
	2 Ensemble de la bielle endommagé, page 57.	2 Remplacer la bielle, page 57.
	3 Engrenages endommagés ou carter d'entraînement endommagé, page 57.	3 Contrôler l'état du carter d'entraînement et des engrenages et les remplacer si nécessaire, page 57.

Électrique

Symptôme : le pulvérisateur ne fonctionne pas ou s'arrête



Décompression, page 27.



Pour éviter toute décharge électrique ou tout risque de blessure par des pièces mobiles quand les capots ont été ôtés pour dépannage, attendre 30 secondes après le débranchement du cordon électrique pour permettre à l'électricité de se dissiper. Se tenir à l'écart des composants électriques ou pièces mobiles pendant les opérations de dépannage.

- Brancher le pulvérisateur sur une prise fournissant une tension correcte et raccordée à la terre
- Mettre le bouton sur OFF pendant 30 secondes et de nouveau sur ON. Cela pour être sûr que le pulvérisateur fonctionne en mode normal
- Tourner le bouton de régulation de pression de 1/2 tour dans le sens horaire
- Regarder l'afficheur numérique

- S'il n'y a pas d'afficheur numérique, utiliser la lampe de contrôle de la carte de commande pour le dépannage: mettre le commutateur marche/arrêt sur OFF, enlever le couvercle du boîtier de commande et remettre le commutateur sur ON. Observer la lampe de contrôle.

AFFICHEUR NUMÉRIQUE	LAMPE DE CONTRÔLE DE LA CARTE DE COMMANDE	SIGNIFICATION	INTERVENTION
Vide	<p>Pas de lampe allumée</p> <p>ti7135a</p>	Pas d'électricité pour vérifier.	<ol style="list-style-type: none"> 1 Vérifier la présence de la tension requise. 2 Contrôler le branchement des fils sur la carte. 3 Vérifier la continuité électrique sur le cordon et le commutateur. Remplacer le cordon ou le commutateur si nécessaire. 4 Si les points 1 à 3 sont ok, remplacer la carte de commande.
---- bar	<p>Clignote une fois et s'arrête.</p>	Pas d'ordre de MARCHE donné à la carte de commande.	<ol style="list-style-type: none"> 1 S'assurer que la vanne d'amorçage est bien ouverte et que le système n'est pas sous pression. 2 Tourner le bouton de régulation de pression dans le sens horaire. 3 Vérifier le branchement du potentiomètre sur la carte de commande. 4 Vérifier si le bouton de régulation de pression est dans l'axe de l'arbre du potentiomètre. Tourner l'arbre à fond dans le sens horaire et fixer le bouton en position ON. 5 Débrancher le potentiomètre. Mettre la broche centrale du connecteur du potentiomètre de la carte de commande en court-circuit avec chacune des broches externe (une à la fois). Si le pulvérisateur fonctionne, remplacer le potentiomètre, page 76. 6 Contrôler le branchement du capteur. 7 Débrancher et rebrancher la prise mâle du capteur pour s'assurer que la connexion à la prise femelle de la carte de commande est bonne. Veiller à ce que les contacts du capteur soient propres. 8 Ouvrir la vanne d'amorçage. Brancher un capteur en état de marche à la place du capteur du pulvérisateur. Mettre le pulvérisateur en marche. Remplacer le capteur si le pulvérisateur fonctionne. Remplacer la carte de commande si le pulvérisateur ne fonctionne pas.

Électrique

AFFICHAGE NUMERIQUE	LAMPE DE CONTRÔLE DE LA CARTE DE COMMANDE	SIGNIFICATION	INTERVENTION
Affiche une haute pression quand la vanne d'amorçage est ouverte et que le pulvérisateur n'est pas sous pression	-	Signal de pression erroné transmis à la commande.	Ouvrir la vanne d'amorçage. Brancher un capteur en état de marche à la place du capteur du pulvérisateur. Mettre le pulvérisateur en marche. Remplacer le capteur si le pulvérisateur fonctionne. Remplacer la carte de commande si le pulvérisateur ne fonctionne pas.
E=02	Clignote 2 x de façon répétée.	La carte de commande reçoit du capteur un signal de pression excessive. Le capteur est peut-être endommagé ou le circuit produit est bouché.	<ol style="list-style-type: none"> 1 Vérifier que le circuit produit n'est pas colmaté, notamment le filtre. 2 Ouvrir la vanne de rinçage. 3 Utiliser un flexible de pulvérisation de peinture sans tresse métallique, 3/8 in. x 15 m (50 ft) minimum. Un flexible plus petit ou avec tresse métallique peut produire des pics de pression. 4 Remplacer le capteur si le circuit produit n'est pas bouché et que le flexible utilisé est conforme.
E=03	Clignote 3 x de façon répétée.	Capteur défectueux ou mal branché.	<ol style="list-style-type: none"> 1 Contrôler le branchement du capteur. 2 Débrancher et rebrancher la prise mâle du capteur pour s'assurer que la connexion à la prise femelle de la carte de commande est bonne. Vérifier que les contacts du capteur sont ok. 3 Ouvrir la vanne d'amorçage. Brancher un capteur en état de marche à la place du capteur du pulvérisateur. Mettre le pulvérisateur en marche. Remplacer le capteur si le pulvérisateur fonctionne. Remplacer la carte de commande si le pulvérisateur ne fonctionne pas.
E=04	Clignote 4 x de façon répétée.	Élevé > de tension secteur 255 VCA.	Assurez que tension secteur est en-dessous de 255 VCA.

Électrique

AFFICHEUR NUMÉRIQUE	LAMPE DE CONTRÔLE DE LA CARTE DE COMMANDE	SIGNIFICATION	INTERVENTION
E=05	Clignote 5 x de façon répétée.	Pompe ou transmission peut-être bloquées. Défaut possible au niveau du branchement moteur ou du câblage.	<ol style="list-style-type: none"> 1 Contrôler le câblage moteur. 2 Vérifier si la pompe ou la transmission sont bloquées ou gelées. 3 Si tout le câblage moteur est en ordre et si l'entraînement de la pompe n'est pas bloqué, remplacer la carte de commande et ensuite le moteur.
E=06	Clignote 6 x de façon répétée.	Le moteur est trop chaud ou le branchement du moteur/disjoncteur thermique est peut-être défectueux.	<ol style="list-style-type: none"> 1 Contrôler tous les branchements entre le moteur et la carte de commande. 2 Si les branchements sont bons, laisser le pulvérisateur refroidir. Si le pulvérisateur fonctionne quand il est froid, c'est que la cause était une surchauffe. Installer le pulvérisateur dans un local plus frais et disposant d'une bonne ventilation. Vérifier que l'arrivée d'air du moteur n'est pas obstruée.
E=09	Clignote 9 x de façon répétée.	Défaut du capteur moteur.	S'assurer que le capteur moteur (séparateur) est connecté à la carte de commande et contrôler l'état du câblage.
E=10	Clignote 10 x de façon répétée.	Carte de commande très chaude.	S'assurer que l'arrivée d'air au moteur n'est pas obstruée.
E=11	Clignote 11 x de façon répétée.	Vitesse moteur excessive.	Vérifier si les engrenages sont endommagés ou si la pompe est déconnectée.
E=12	Clignote 12 x de façon répétée.	Haute intensité.	<ol style="list-style-type: none"> 1 Vérifier si la pompe ou la transmission sont bloquées ou gelées. 2 Rechercher d'éventuels courts-circuits sur le câblage. 3 Contrôler la pression de sortie et remplacer le capteur si la pression est excessive.
E=14A	Clignote 14 x de façon répétée.	Clapet anti-retour défectueux	Inspectez et/ou réparez la valve de butée.
E=14B	Clignote 14 x de façon répétée.	Inspectez et/ou réparez la valve de butée.	Réparez ou installez la valve de butée.

Localización de averías



Realice el **Procedimiento de descompresión**, página 27.

Mecánico/Caudal de fluido

PROBLEMA	CAUSA	SOLUCIÓN
Salida de presión de fluido baja o inexistente	1 Boquilla de pulverización gastada.	1 Siga las indicaciones de la advertencia Procedimiento de descompresión y cambie la boquilla. Consulte el manual de la pistola o de la boquilla
	2 Interruptor 10/14A.	2 Compruebe que el pulverizador está conectado a un circuito de 230V, 16A. Cambie el interruptor desde la posición 10A hasta la posición 14A.
	3 Boquilla de pulverización obstruida.	3 Libere la presión. Inspeccione y limpie la boquilla de pulverización.
	4 Suministro de producto.	4 Rellene y vuelva a cebar la bomba.
	5 Filtro de malla de admisión obstruido.	5 Retire y limpie, y después vuelva a instalar; o no utilice filtro de aspiración.
	6 La bola de la válvula de admisión y la bola del pistón no están correctamente asentadas.	6 Desmonte la válvula de admisión y límpiela. Revise la bola y el asiento en busca de rasguños; reemplace si fuera necesario. Vea la página 51. Filtre la pintura antes de utilizarla para eliminar partículas que pudieran atascar la bomba.
	7 Filtro atascado.	7 Libere la presión. Inspeccione y limpie el filtro; no utilice filtro.
	8 La válvula de cebado tiene fuga.	8 Libere la presión. Repare la válvula de cebado.
	9 Verifique que la bomba no continúe realizando un recorrido cuando el mecanismo de disparo de la pistola está desenganchado. (La válvula de cebado no tiene fugas).	9 Efectúe el mantenimiento de la bomba. Vea la página 51.
	10 Fugas alrededor de la tuerca prensaestopas, lo que indicaría empaquetaduras desgastadas o dañadas. Vea la página 51.	10 Reemplace las empaquetaduras. Vea la página 51. Verifique también el asiento de la válvula del pistón en busca de pintura seca o rasguños y, si fuera necesario, reemplácela. Apriete la tuerca prensaestopas/copela húmeda.
	11 La varilla de la bomba está dañada.	11 Repare la bomba, página 51.
	12 Pérdida de presión.	12 Lleve a cabo uno de las siguientes acciones, o las dos: a Gire el mando de control de la presión completamente en sentido horario. Asegúrese de que el mando del control de presión esté correctamente instalado de forma que pueda girarlo a tope en el sentido horario. b Pruebe con un nuevo transductor.
El motor funciona, pero la bomba no realiza un recorrido	1 Pasador de la base de bomba dañado o extraviado, página 51.	1 Monte un nuevo pasador de la bomba, si falta. Verifique que el muelle de retención se encuentre bien acoplado en la ranura, bien enrollado en el eje, página 51.
	2 Conjunto de biela dañado, página 57.	2 Reemplace el conjunto del eje, página 57.
	3 Engranajes o alojamiento del impulsor dañados, página 57.	3 Inspeccione el conjunto del alojamiento del impulsor y los engranajes en busca de daños y, si fuera necesario, reemplácelos, página 57.

Eléctrico

Síntoma: El pulverizador no funciona o deja de funcionar



Libere la presión, página 27.



Para evitar el riesgo de descargas eléctricas o piezas en movimiento cuando se retiran las cubiertas para realizar la localización de averías, espere 30 segundos después de desenchufar el cable de alimentación para disipar la electricidad almacenada. Manténgase alejado de las piezas eléctricas y en movimiento durante los procedimientos de localización de averías.

- Enchufe el pulverizador en una toma de la tensión correcta, conectada a tierra
- Apague el interruptor de potencia durante 30 segundos y después vuelva a encenderlo. Así se garantiza que el pulverizador funciona en modo normal
- Gire el mando de control de presión 1/2 vuelta en sentido horario
- Vista de la pantalla de visualización
- Si no se dispone de una pantalla de visualización digital, utilice el indicador de estado de la tarjeta de control para localizar los problemas: Apague el interruptor de potencia, retire la tapa del dispositivo de control y después vuelva a encenderlo. Observe el indicador de estado.

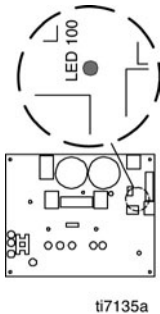
PANTALLA DIGITAL	INDICADOR DE ESTADO DE LA TARJETA DE CONTROL	INDICACIÓN	QUÉ HACER
En blanco	Nunca se enciende 	La tarjeta de control no recibe potencia.	<ol style="list-style-type: none"> 1 Verifique que tiene la tensión adecuada. 2 Revise el cableado de la tarjeta de control. 3 Realice la inspección de la continuidad del cable de alimentación y del interruptor. Reemplace el cable de alimentación o el interruptor según sea necesario. 4 Si los pasos 1 – 3 son correctos, reemplace la tarjeta de control.
---- bar	Parpadea una vez y después se para	No hay comando EJECUTAR a la tarjeta de control.	<ol style="list-style-type: none"> 1 Asegúrese de que la válvula de cebado y no haya presión en el sistema. 2 Gire el mando de control de presión en sentido horario. 3 Inspeccione la conexión del potenciómetro a la tarjeta de control. 4 Compruebe el alineamiento del mando del dispositivo de control de la presión y del eje del potenciómetro. Gire completamente el eje en sentido horario y sujete el mando en posición ON. 5 Desenchufe el potenciómetro. Cortocircuite el pasador central del conector del potenciómetro de la tarjeta de control con cada pasador exterior (uno de cada vez). Si el pulverizador funciona, reemplace el potenciómetro, página 76. 6 Inspeccione la conexión del transductor. 7 Desconecte y vuelva a conectar el tapón del transductor para garantizar una conexión correcta en el zócalo de la tarjeta de control. Compruebe que los contactos del transductor están limpios. 8 Abra la válvula de cebado. Reemplace el transductor del pulverizador por uno en buen estado. Encienda el pulverizador. Si el pulverizador funciona, reemplace el transductor. Reemplace la tarjeta de control si el pulverizador no funciona.

Eléctrico

PANTALLA DIGITAL	INDICADOR DE ESTADO DE LA TARJETA DE CONTROL	INDICACIÓN	QUÉ HACER
Muestra alta presión cuando la válvula de cebado está abierta y no hay presión en el pulverizador	-	Señal de presión incorrecta al dispositivo de control.	Abra la válvula de cebado. Reemplace el transductor del pulverizador por uno en buen estado. Encienda el pulverizador. Si el pulverizador funciona, reemplace el transductor. Reemplace la tarjeta de control si el pulverizador no funciona.
E=02	Parpadea 2 veces reiteradamente	La tarjeta de control recibe una señal de presión excesiva desde el transductor. El transductor podría estar dañado o el conductor de fluido podría estar obstruido.	<ol style="list-style-type: none"> 1 Compruebe si hay obstrucciones en los conductos de fluido, como por ejemplo un filtro obstruido. 2 Abra la válvula de cebado. 3 Utilice una manguera de pulverización de pintura sin aire sin trenzado metálico, de 3/8 in. x 50 ft como mínimo. Una manguera más pequeña o con trenzado metálico podría causar picos de presión. 4 Reemplace el transductor si el conducto de fluido no está obstruido y se utiliza la manguera correcta.
E=03	Parpadea 3 veces reiteradamente	Error en el transductor o en la conexión del transductor.	<ol style="list-style-type: none"> 1 Inspeccione la conexión del transductor. 2 Desconecte y vuelva a conectar el tapón del transductor para garantizar una conexión correcta en el zócalo de la tarjeta de control. Compruebe que los contactos del transductor están en buen estado. 3 Abra la válvula de cebado. Reemplace el transductor del pulverizador por uno en buen estado. Encienda el pulverizador. Si el pulverizador funciona, reemplace el transductor. Reemplace la tarjeta de control si el pulverizador no funciona.
E=04	Parpadea 4 veces reiteradamente	Alta línea > del voltaje; Vacío 255.	Asegúrese que la línea voltaje esté debajo del vacío 255.

Eléctrico

PANTALLA DIGITAL	INDICADOR DE ESTADO DE LA TARJETA DE CONTROL	INDICACIÓN	QUÉ HACER
E=05	Parpadea 5 veces reiteradamente	Posible bloqueo de la bomba o el impulsor. Podría haber un error de cableado o de conexión del motor.	<ol style="list-style-type: none"> 1 Inspeccione las conexiones del cableado del motor. 2 Compruebe si la bomba o el tren de accionamiento está bloqueado o congelado. 3 Si todos los cables de conexión del motor están en buen estado y la bomba/tren de accionamiento no está bloqueado, reemplace la tarjeta del dispositivo de control y después el motor.
E=06	Parpadea 6 veces reiteradamente	El motor está demasiado caliente o la conexión del dispositivo térmico/motor podría ser defectuosa.	<ol style="list-style-type: none"> 1 Inspeccione todas las conexiones del cableado desde el motor hasta la tarjeta de control. 2 Si las conexiones están bien, espere a que el pulverizador se enfríe. Si el pulverizador funciona cuando está frío, corrija la causa del sobrecalentamiento. Mantenga el pulverizador en un lugar fresco con ventilación adecuada. Asegúrese de que la entrada de aire del motor no está bloqueada.
E=09	Parpadea 9 veces reiteradamente	Fallo del sensor del motor.	Asegúrese de que el sensor del motor (separador) está conectado a la tarjeta de control y compruebe que si el cableado está dañado.
E=10	Parpadea 10 veces reiteradamente	Alta temperatura en la tarjeta de control.	Asegúrese de que la entrada de aire del motor no está bloqueada.
E=11	Parpadea 11 veces reiteradamente	Velocidad del motor excesiva.	Compruebe si hay engranajes dañados o si la bomba está desconectada.
E=12	Parpadea 12 veces reiteradamente	Alta corriente.	<ol style="list-style-type: none"> 1 Compruebe si la bomba o el tren de accionamiento está bloqueado o congelado. 2 Compruebe si hay cortocircuitos en el cableado. 3 Compruebe la salida de presión de salida y reemplace el transductor si fuera excesiva.
E=14A	Parpadea 14 veces reiteradamente	Válvula de cheque culpable.	Examine y/o repare la válvula de cheque de bomba.
E=14B	Parpadea 14 veces reiteradamente	Fallado o ninguna válvula de cheque.	Repare o instale la válvula de cheque de bomba.

Individuazione e correzione malfunzionamenti



Eseguire la **decompressione**, a pagina 27.

Flusso meccanico/del fluido

PROBLEMA	CAUSA	SOLUZIONE
Nessuna o bassa emissione fluido/pressione	1 Ugello consumato.	1 Seguire gli avvertimenti per le procedure di decompressione e poi sostituire l'ugello. Fare riferimento al manuale specifico della pistola o dell'ugello
	2 Interruttore 10/14A.	2 Verificare che lo spruzzatore sia collegato a un circuito da 230 V, 16 A. Passare l'interruttore dalla posizione 10A alla posizione 14A.
	3 Ugello ostruito	3 Far scaricare la pressione. Verificare e pulire l'ugello di spruzzatura.
	4 Alimentazione materiale.	4 Riempire di nuovo ed adescare di nuovo la pompa.
	5 Filtro di ingresso intasato.	5 Smontare e pulire, quindi rimontare; oppure non utilizzare il filtro.
	6 Verificare che la sfera dalla valvola ingresso e la sfera del pistone siano montate correttamente.	6 Rimuovere le valvole d'ingresso e ripulire. Verificare le sfere e le sedi per la presenza di tacche; sostituire se necessario, a pagina 51. Filtrare la vernice prima dell'uso per eliminare le particelle che potrebbero ostruire la pompa.
	7 Il filtro del fluido è ostruito.	7 Scaricare la pressione. Verificare e pulire il filtro; oppure non utilizzare il filtro.
	8 Perdite della valvola di adescamento.	8 Scaricare la pressione. Riparare la valvola di adescamento.
	9 Verificare se la pompa non continua a funzionare quando il grilletto viene premuto. Inserire la spina ed accendere lo spruzzatore (la valvola di adescamento non perde).	9 Riparare la pompa. Vedere pagina 51.
	10 Perdite intorno al dado premiguarnizioni della gola, che potrebbero essere sintomo di usura o danni alle guarnizioni. Vedere pagina 51.	10 Sostituire le guarnizioni, pagina 51. Controllare inoltre la sede della valvola del pistone per verificare l'eventuale presenza di vernice essiccata o tacche e sostituire se necessario. Serrare il dado del premistoppa/della coppa guarnizioni.
	11 Danni all'asta della pompa.	11 Riparare la pompa; pagina 51.
	12 Pressione di stallo bassa.	12 Eseguire una delle seguenti azioni o entrambe: a Girare la manopola per il controllo della pressione in senso orario completamente. Assicurarsi che la manopola per il controllo della pressione sia installata in modo corretto per consentire di girare completamente in senso orario. b Provare un trasduttore di pressione nuovo.
Il motore gira ma la pompa non funziona	1 Perno del pompante danneggiato o assente, pagina 51.	1 Sostituire il perno della pompa se manca. Accertarsi che la molla di ritegno sia inserita a fondo nella scanalatura intorno alla biella, pagina 51.
	2 Connessione del gruppo biella danneggiata, pagina 57.	2 Sostituire il gruppo biella, pagina 57.
	3 Ingranaggi o scatola della trasmissione; pagina danneggiati 57.	3 Controllare il gruppo della scatola di trasmissione e gli ingranaggi per danni e sostituire se necessario, pagina 57.

Elettrico

Sintomo: Lo spruzzatore non funziona o si arresta



Fare sfogare la pressione; pagina 27.



Per evitare shock elettrici o pericoli dovuti a parti in movimento quando si rimuovono le coperture per individuare i guasti, attendere 30 secondi dopo aver scollegato il cavo di alimentazione per dissipare eventuale elettricità immagazzinata. Tenersi lontani da parti elettriche e in movimento durante le procedure di correzione degli errori.

- Collegare lo spruzzatore a una presa collegata a terra, di tensione corretta
- Spegnerne l'interruttore per 30 secondi e quindi riaccenderlo. Questo assicura che lo spruzzatore funzioni in modalità normale
- Girare la manopola per il controllo della pressione in senso orario di 1/2 giro
- Visualizzare il display digitale

- Se non è disponibile alcun display digitale, utilizzare la spia di stato della scheda di controllo per risolvere i problemi: Spegnerne l'interruttore ON/OFF, rimuovere il coperchio del controllo e quindi riaccendere. Osservare la luce di stato.

DISPLAY DIGITALE	LUCE DI STATO DELLA SCHEDA DI CONTROLLO	INDICAZIONE	CHE COSA FARE
Vuoto	<p>Non si accende mai</p>	Nessuna alimentazione sul controllo.	<ol style="list-style-type: none"> 1 Controllare sia presente la tensione corretta. 2 Controllare le connessioni dei fili sulla scheda di controllo. 3 Eseguire un controllo della continuità sul cavo di alimentazione e sull'interruttore. Sostituire il cavo di alimentazione o l'interruttore se necessario. 4 Se i punti 1 - 3 sono ok, sostituire la scheda di controllo.
---- bar*	Lampeggia una volta e si ferma	Nessun comando di funzionamento sulla scheda di controllo.	<ol style="list-style-type: none"> 1 Assicurarsi che la valvola di adescamento sia aperta e che non vi sia pressione nel sistema. 2 Girare la manopola per il controllo della pressione in senso orario. 3 Controllare la connessione del potenziometro con la scheda di controllo. 4 Verificare l'allineamento della manopola del controllo della pressione con l'asta del potenziometro. Girare l'asta completamente in senso orario e collegare la manopola nella posizione di accensione completa. 5 Scollegare il potenziometro. Cortocircuitare il perno centrale del connettore del potenziometro della scheda di controllo su ogni perno esterno (uno alla volta). Se lo spruzzatore funziona, sostituire il potenziometro, pagina 76. 6 Verificare la connessione del trasduttore. 7 Scollegare e ricollegare la spina del trasduttore per controllare che la connessione con la presa della scheda di controllo non presenti problemi. Controllare che i contatti del trasduttore sono puliti. 8 Aprire la valvola di adescamento. Collegare un trasduttore che si sa essere funzionante al posto del trasduttore dello spruzzatore. Accendere lo spruzzatore. Sostituire il trasduttore se lo spruzzatore funziona. Sostituire la scheda di controllo se lo spruzzatore non funziona.

Elettrico

DISPLAY DIGITALE	LUCE DI STATO DELLA SCHEDA DI CONTROLLO	INDICAZIONE	CHE COSA FARE
Visualizza l'alta pressione quando la valvola di adescamento è aperta e non vi è pressione nello spruzzatore	-	Segnale di pressione non corretto al controllo.	Aprire la valvola di adescamento. Collegare un trasduttore che si sa essere funzionante al posto del trasduttore dello spruzzatore. Accendere lo spruzzatore. Sostituire il trasduttore se lo spruzzatore funziona. Sostituire la scheda di controllo se lo spruzzatore non funziona.
E=02	Lampeggia 2 volte ripetutamente	La scheda di controllo riceve un segnale di pressione eccessivo dal trasduttore. Il trasduttore potrebbe essere danneggiato o il percorso del flusso del fluido potrebbe essere ostruito.	<ol style="list-style-type: none"> 1 Controllare l'eventuale presenza di ostruzioni nel percorso del fluido, ad esempio un filtro ostruito. 2 Aprire la valvola di adescamento. 3 Utilizzare flessibili per spruzzatura airless di vernice senza maglia metallica, con una sezione minima di 3/8 pollici x 50 piedi. L'uso di un flessibile più piccolo o in maglia metallica può causare picchi di alta pressione. 4 Sostituire il trasduttore se il percorso del fluido non è ostruito e se è utilizzato il flessibile corretto.
E=03	Lampeggia 3 volte ripetutamente	Errore del trasduttore o della connessione del trasduttore.	<ol style="list-style-type: none"> 1 Verificare la connessione del trasduttore. 2 Scollegare e ricollegare la spina del trasduttore per controllare che la connessione con la presa della scheda di controllo non presenti problemi. Controllare che i contatti del trasduttore siano ok. 3 Aprire la valvola di adescamento. Collegare un trasduttore che si sa essere funzionante al posto del trasduttore dello spruzzatore. Accendere lo spruzzatore. Sostituire il trasduttore se lo spruzzatore funziona. Sostituire la scheda di controllo se lo spruzzatore non funziona.
E=04	Lampeggia 4 volte ripetutamente	Alta linea > di tensione Vuoto 255.	Accerti che la linea tensione sia inferiore al vuoto 255.

Elettrico

DISPLAY DIGITALE	LUCE DI STATO DELLA SCHEDA DI CONTROLLO	INDICAZIONE	CHE COSA FARE
E=05	Lampeggia 5 volte ripetutamente	Possibile pompa o trasmissione bloccata. Potrebbe essersi verificato un errore di connessione del motore o dei fili.	<ol style="list-style-type: none"> 1 Controllare le connessioni dei fili del motore. 2 Controllare un eventuale blocco o congelamento della pompa o del treno di trasmissione. 3 Se tutte le connessioni del motore sono OK e la pompa/trasmissione non è bloccata verso l'alto, sostituire la scheda di controllo, quindi il motore.
E=06	Lampeggia 6 volte ripetutamente	Il motore è troppo caldo o il collegamento motore/dispositivo termico non è corretto.	<ol style="list-style-type: none"> 1 Controllare tutte le connessioni dei fili dalla scheda di controllo del motore. 2 Se tutti i collegamenti funzionano, far raffreddare lo spruzzatore. Se lo spruzzatore funziona quando è freddo, correggere la causa di surriscaldamento. Mantenere lo spruzzatore in un posto più fresco con una buona ventilazione. Accertarsi che l'ingresso dell'aria del motore non sia bloccato.
E=09	Lampeggia 9 volte ripetutamente	Guasto del sensore del motore.	Assicurarsi che il sensore del motore (risolutore) sia collegato alla scheda di controllo e controllare i fili per eventuali danni.
E=10	Lampeggia 10 volte ripetutamente	Temperatura elevata della scheda di controllo.	Accertarsi che l'ingresso dell'aria del motore non sia bloccato.
E=11	Lampeggia 11 volte ripetutamente	Velocità motore eccessiva.	Controllare eventuali ingranaggi danneggiati o se la pompa è scollegata.
E=12	Lampeggia 12 volte ripetutamente	Alta corrente.	<ol style="list-style-type: none"> 1 Controllare un eventuale blocco o congelamento della pompa o del treno di trasmissione. 2 Controllare possibili cortocircuiti nei fili. 3 Controllare l'uscita della pressione e sostituire il trasduttore se la pressione è eccessiva.
E=14A	Lampeggia 14 volte ripetutamente	Valvola di ritenuta difettosa.	Controlli e/o ripari la valvola di ritenuta della pompa.
E=14B	Lampeggia 14 volte ripetutamente	Venuto a mancare o nessuna valvola di ritenuta.	Ripari o installi la valvola di ritenuta della pompa.

Storingen opsporen en verhelpen



Voer de **drukontlastingsprocedure** uit; zie blz. 27.

Mechanische/materiaalstroom

PROBLEEM	OORZAAK	OPLOSSING
Weinig of geen materiaal/drukuitvoer	1 Versleten spuittip.	1 Volg de Drukontlastingsprocedure en vervang dan de tip. Zie de afzonderlijke handleiding voor de tip of het pistool.
	2 Schakelaar 10/14A.	2 Controleer of het spuittoestel is aangesloten op een 230V, 16A circuit. Zet de schakelaar over van de 10A op de 14A stand.
	3 Spuittip verstopt.	3 Ontlast de druk. Controleer en reinig de spuittip.
	4 Materiaaltoevoer.	4 Vul de pomp opnieuw om hem aan de gang te brengen.
	5 Inlaatzeef verstopt.	5 Verwijderen en reinigen, vervolgens opnieuw aanbrengen; of geen zeef gebruiken.
	6 De kogels van het inlaatventiel en van de zuiger zitten niet goed op hun plaats.	6 Verwijder de inlaatklep en reinig die. Controleer kogels en zittingen op inkervingen; vervang ze indien nodig. Zie blz. 51. Zeef de verf voor gebruik om deeltjes te verwijderen die de pomp zouden kunnen verstopen.
	7 Filter verstopt.	7 Ontlast de druk. Controleer en reinig de het filter; of geen filter gebruiken.
	8 Lekkage bij de vulkraan.	8 Ontlast de druk. Repareer de vulkraan.
	9 Ga na of de pomp niet blijft doorwerken als de pistooltrekker losgelaten is (dat de inspuitskraan niet lekt.)	9 Geef de pomp een onderhoudsbeurt. Zie blz. 51.
	10 Controleer op lekkage rond de moer van de halspakking, dit kan wijzen op versleten of beschadigde pakkingen. Zie blz. 51.	10 Vervang de pakkingen. Zie blz. 51. Controleer ook de zuigerklepzitting op verfaanslag of bramen, en vervang indien nodig. Draai de pakkingmoer/ het oliereservoir vast.
	11 Schade aan de pompstang.	11 Herstel de pomp, zie blz. 51.
	12 Lage afslagdruk.	12 Probeer een van deze maatregelen of beide: a Draai de drukregelknop helemaal rechtsom. De knop moet op de juiste wijze zijn aangebracht, zodat geheel rechtsom gedraaide stand ook mogelijk is. b Probeer een nieuwe drukomzetter uit.
De motor draait maar de pomp pompt niet	1 De pen van de verdringerpomp is beschadigd of ontbreekt, zie blz. 51.	1 Als de pen ontbreekt, vervang hem dan. Zorg er wel voor dat de borgveer volledig in de groef rond de verbindingstang zit; zie blz. 51.
	2 Verbindingsstang beschadigd; zie blz. 57.	2 Vervang de complete verbindingstang; zie blz. 57.
	3 Tandwielen of aandrijfhuis beschadigd, zie blz. 57.	3 Controleer het aandrijfhuis en de overbrengingen op beschadigingen, en vervang zo nodig onderdelen; zie blz. 57

Elektrisch

Symptoom: Het spuitapparaat loopt niet of houdt op met werken



Ontlast de druk; zie blz. 27.



Om geen elektrische schok te krijgen of gevaar voor letsel door bewegende delen te voorkomen als de beschermkappen zijn verwijderd voor probleemoplossing, moet u 30 seconden wachten nadat u het apparaat van de netspanning hebt gehaald, zodat de opgeslagen elektriciteit kan wegstromen. Blijf uit de buurt van elektrische en bewegende delen tijdens het werk.

- Steek de stekker van het apparaat in een geaard stopcontact met de juiste netspanning
- Draai de hoofdschakelaar 30 seconden op OFF en vervolgens weer op ON. Dit zorgt ervoor dat het spuitapparaat weer in de normale bedrijfsstand komt
- Draai de knop van de drukregelaar 1/2 slag rechtsom
- Kijk op de digitale display

- Als er geen digitale display voorhanden is, gebruik dan het statuslampje van de besturingskaart om problemen op te sporen en te verhelpen. Draai de ON/OFF-schakelaar op OFF, verwijder het deksel naar van de besturingskaart en zet de schakelaar weer op ON. Kijk naar het statuslampje.

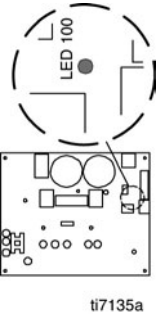
DIGITALE DISPLAY	STATUSLAMPJE BESTURINGSKAART	INDICATIE	WAT TE DOEN
Leeg	Brandt nooit 	Geen stroom op besturing.	<ol style="list-style-type: none"> 1 Controleer of de vereiste spanning aanwezig is. 2 Kijk de draadverbindingen naar de besturingskaart na. 3 Controleer de continuïteit van de stroomkabel en de schakelaar, Vervang de stroomkabel of de schakelaar, indien nodig. 4 Vervang de besturingskaart als stappen 1 - 3 goed zijn.
---- bar	Knippert eenmaal en stopt dan	De opdracht RUN (lopen) wordt niet naar de besturingskaart gestuurd.	<ol style="list-style-type: none"> 1 Zorg dat de voerpompkraan open staat en dat er geen druk in het systeem is. 2 Draai de knop voor de drukregeling rechtsom. 3 Controleer de aansluiting van de potentiometer naar de besturingskaart. 4 Controleer de uitlijning van de knop voor de drukregeling ten opzichte van de as van de potentiometer. Draai de as volledig naar rechts en breng de knop aan in de volledige ON-stand. 5 Haal de stekker van de potentiometer los. Sluit de middelste pen van de potentiometer van de besturingskaart op elke buitenste pen (één tegelijk). Als het spuitapparaat draait, vervang dan de potentiometer, zie blz. 76. 6 Controleer de aansluiting van de omzetter. 7 Ontkoppel de stekker van de omzetter en sluit hem weer aan om zeker te zijn van een goede aansluiting op het aansluitcontact van de besturingskaart. Controleer of de contacten van de drukomzetter schoon zijn. 8 Open de voerpompkraan. Sluit een drukomzetter waarvan u weet dat hij goed is aan in plaats van de omzetter van het spuitapparaat. Zet het spuitapparaat aan. Vervang de omzetter als het apparaat draait. Vervang de besturingskaart als het spuitapparaat niet draait.

Elektrisch

DIGITALE DISPLAY	STATUSLAMPJE BESTURINGSKAART	INDICATIE	WAT TE DOEN
Toont hoge druk als de voerpompkraan open is en er geen druk is in het spuitapparaat	-	Onjuist druksignaal naar de regelaar.	Open de voerpompkraan. Sluit een drukomzetter waarvan u weet dat hij goed is aan in plaats van de omzetter van het spuitapparaat. Zet het spuitapparaat op ON. Vervang de omzetter als het apparaat draait. Vervang de besturingskaart als het spuitapparaat niet draait.
E=02	Knippert steeds 2 x in successie	De besturingskaart ontvangt een excessief druksignaal van de drukomzetter. De omzetter kan beschadigd zijn of de materiaalleiding kan verstopt zijn.	<ol style="list-style-type: none"> 1 Kijk de materiaalleiding na op verstoppingen, bijv. een verstopt filter. 2 Draai de inspuitskraan open. 3 Gebruik een airless verfspuitslang zonder metalen vlechtmantel van minimaal 3/8 in. x 50 ft. Een kleinere slang of een slang met een metalen vlechtmantel kan hoge drukpieken veroorzaken. 4 Vervang de omzetter als het vloeistofpad niet verstopt is en de juiste slang wordt gebruikt.
E=03	Knippert steeds 3 x in successie	Fout in de drukomzetter of de aansluiting van de drukomzetter.	<ol style="list-style-type: none"> 1 Controleer de aansluiting van de omzetter. 2 Ontkoppel de stekker van de omzetter en sluit hem weer aan om zeker te zijn van een goede aansluiting op het aansluitcontact van de besturingskaart. Controleer of de contacten van de drukomzetter goed zijn. 3 Open de voerpompkraan. Sluit een drukomzetter waarvan u weet dat hij goed is aan in plaats van de omzetter van het spuitapparaat. Zet het spuitapparaat aan. Vervang de omzetter als het apparaat draait. Vervang de besturingskaart als het spuitapparaat niet draait.
E=04	Knippert steeds 4 x in successie	Het hoge Voltage > van de Lijn 255 VAC.	Verzeker het lijnvoltage onder 255 VAC is.

Elektrisch

DIGITALE DISPLAY	STATUSLAMPJE BESTURINGSKAART	INDICATIE	WAT TE DOEN
E=05	Knippert steeds 5 x in successie	Mogelijk vastzittende pomp of aandrijving. Kan een probleem zijn met de aansluiting van de motor of de bedrading.	<ol style="list-style-type: none"> 1 Controleer de draadaansluitingen van de motor. 2 Controleer of de pomp of de aandrijving is vastgelopen of vastgevroren. 3 Als alle motorbedradingsaansluitingen OK zijn en de pompaandrijving is niet vastgelopen, vervang dan de besturingskaart en daarna de motor.
E=06	Knippert steeds 6 x in successie	De motor is te heet of de aansluiting van de motor/het thermisch mechanisme is mogelijk slecht.	<ol style="list-style-type: none"> 1 Controleer alle draadaansluitingen van de motor op de besturingskaart. 2 Als de draadaansluitingen allemaal goed zijn, laat het spuitapparaat dan afkoelen. Als het apparaat draait als het afgekoeld is, herstel dan de reden voor de oververhitting. Plaats het spuitapparaat in een koelere locatie met goede ventilatie. Zorg ervoor dat de luchtinlaat van de motor niet geblokkeerd is.
E=09	Knippert steeds 9 x in successie	Motorsensor defect.	Zorg dat de motorsensor (de 'resolver') is aangesloten op de besturingskaart en controleer de bedrading op beschadigingen.
E=10	Knippert steeds 10 x in successie	Temperatuur van de besturingskaart hoog.	Zorg dat de luchtinlaat van de motor niet is geblokkeerd.
E=11	Knippert steeds 11 x in successie	Toerental van de motor uitzonderlijk hoog.	Controleer of er beschadigde tandwielen zijn, of dat de pomp niet is aangesloten.
E=12	Knippert steeds 12 x in successie	Hoge stroomwaarde.	<ol style="list-style-type: none"> 1 Controleer of de pomp of de aandrijving is vastgelopen of vastgevroren. 2 Controleer of er eventueel ergens kortsluiting in de bedrading zit. 3 Controleer de uitgaande druk en vervang de drukomzetter als de druk extreem is.
E=14A	Knippert steeds 14 x in successie	Defecte controleklep.	Inspecteer en/of herstel de klep van de pompcontrole.
E=14B	Knippert steeds 14 x in successie	Ontbroken of geen controleklep.	De reparatie of installeert de klep van de pompcontrole.

Repair / Réparation / Reparación / Riparazione / Repareren

Displacement Pump Replacement / Remplacement du bas de pompe / Sustitución de la base de bomba / Sostituzione del pompante / De verdringerpomp vervangen

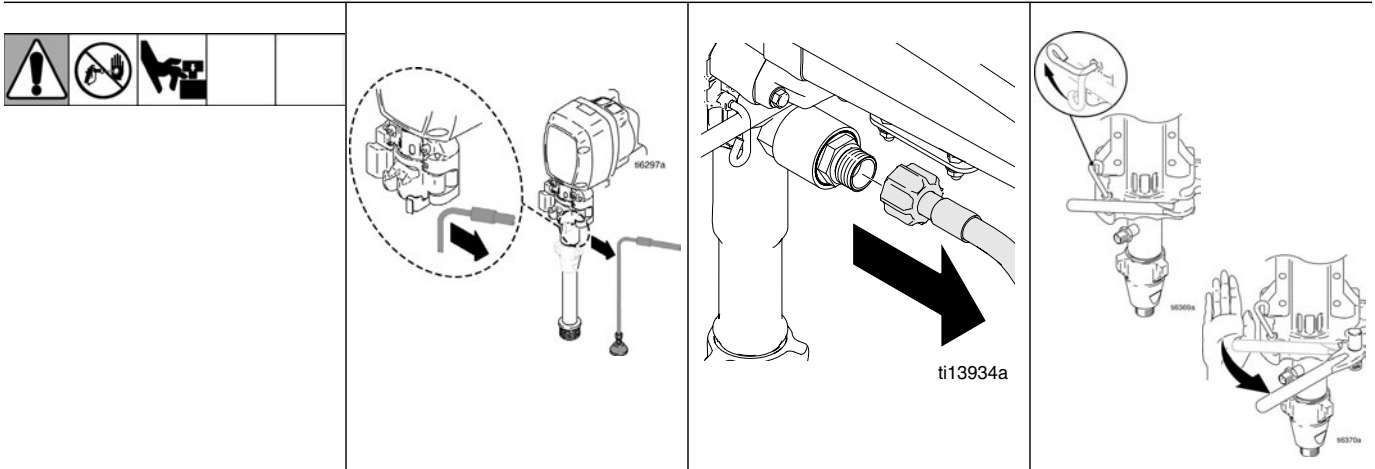

Pump Removal

1	Flush pump. Do Pressure Relief , page 27.	2	Separate drain hose from sprayer.	3	Disconnect paint hose from pump.	4	Raise latch lock. Push latch open.
---	--	---	-----------------------------------	---	----------------------------------	---	------------------------------------

Démontage de la pompe

1	Rincer la pompe. Suivre les instructions de Décompression , page 27.	2	Débrancher le flexible de vidange du pulvérisateur.	3	Débrancher le flexible de peinture de la pompe.	4	Relever le verrou du levier. Pousser le levier en position ouverte.
---	---	---	---	---	---	---	---

Desmontaje de la bomba

1	Lave la bomba. Lleve a cabo la Descompresión de la página 27.	2	Separe la manguera de drenaje del pulverizador.	3	Desconecte la manguera de pintura de la bomba.	4	Levante el bloqueo del pestillo. Abra el pestillo.
---	--	---	---	---	--	---	--

Rimozione della pompa

1	Lavare la pompa. Eseguire la decompressione , a pagina 27.	2	Rimuovere il flessibile di drenaggio dallo spruzzatore.	3	Scollegare il flessibile per vernice dalla pompa.	4	Sollevare il blocco del gancio. Aprire il gancio.
---	---	---	---	---	---	---	---

De pomp verwijderen

1	Spoel de pomp. Voer de drukontlastingsprocedure uit; zie blz. 27.	2	Haal de aftapslang van het spuitapparaat af.	3	Ontkoppel de verflang van dan de pomp.	4	Zet het veerslot omhoog. Druk het open.
---	--	---	--	---	--	---	---

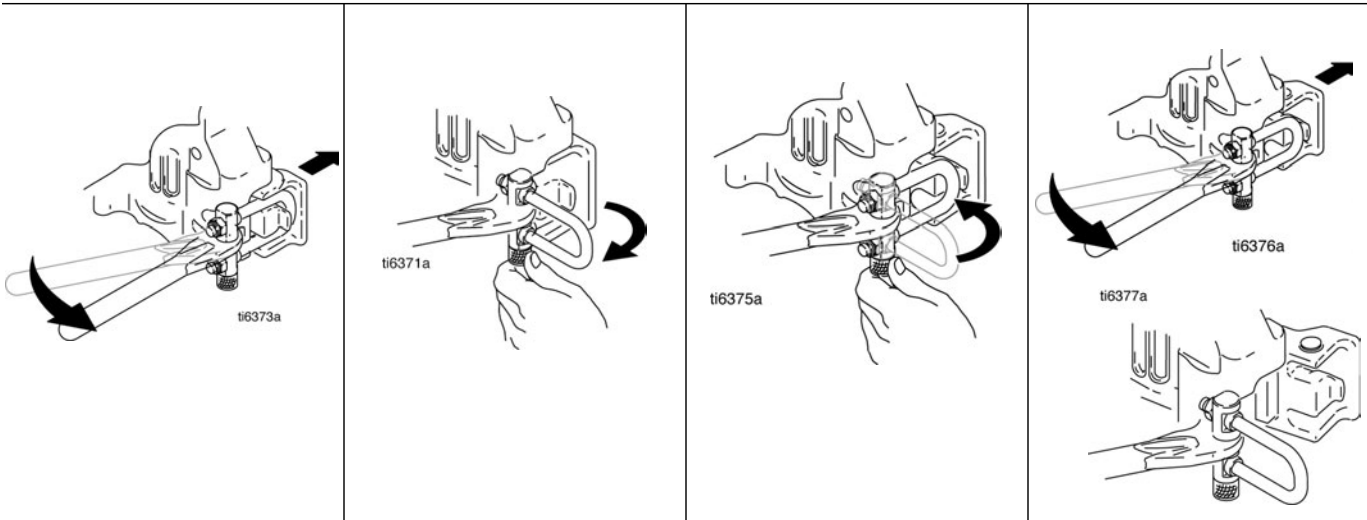

Pump Removal

5	Ratchet pump door forward.	6	Twist latch u-bolt out of pump door recess.	7	Place u-bolt on pump door protrusion.	8	Ratchet pump door forward.
---	----------------------------	---	---	---	---------------------------------------	---	----------------------------

Démontage de la pompe

5	Manœuvrer le levier en poussant sur la fermeture à genouillère.	6	Sortir l'étrier de son logement.	7	Placer l'étrier contre la saillie de la fermeture à genouillère.	8	Manœuvrer le levier en poussant sur la fermeture à genouillère.
---	---	---	----------------------------------	---	--	---	---

Desmontaje de la bomba

5	Empuje la puerta de la bomba hacia adelante.	6	Saque el perno en U del receso de la puerta de la bomba.	7	Coloque el perno en U en el saliente de la bomba.	8	Empuje la puerta de la bomba hacia adelante.
---	--	---	--	---	---	---	--

Rimozione della pompa

5	Spostare lo sportello della pompa in avanti.	6	Estrarre il bullone a U del gancio dal recesso dello sportello della porta girandolo.	7	Inserire il bullone a U sulla protrusione dello sportello della porta.	8	Spostare lo sportello della pompa in avanti.
---	--	---	---	---	--	---	--

De pomp verwijderen

5	Haal de pompdeur naar voren met een ratel.	6	Draai de u-bout van het veerslot uit het dieper liggende gedeelte van de pompdeur.	7	Plaats de u-bout op het uitstekende gedeelte van de pomp.	8	Haal de pompdeur naar voren met een ratel.
---	--	---	--	---	---	---	--

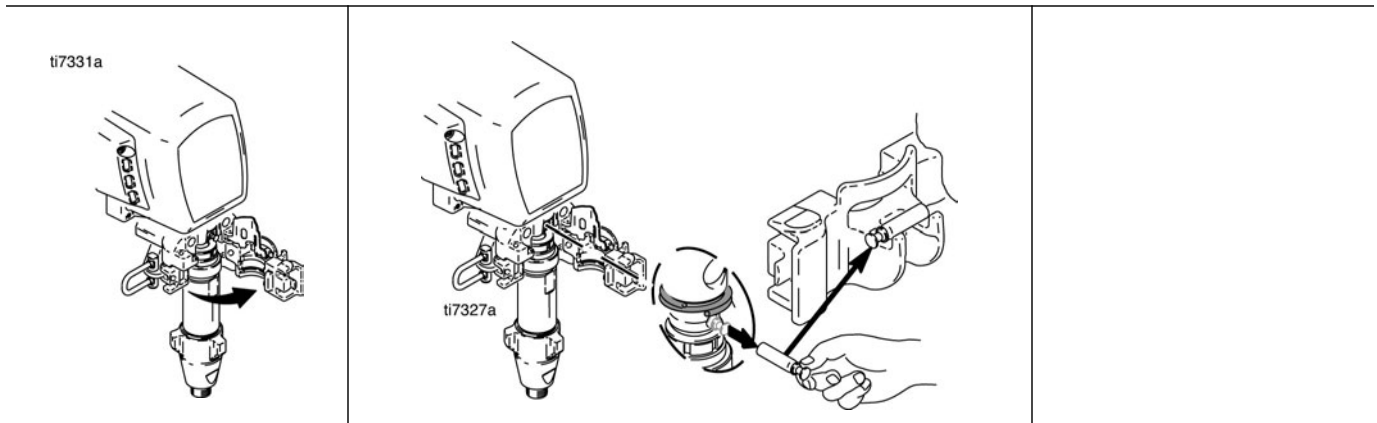

Pump Removal		
9 Open pump door.	10 Pull out pump pin and place in pin holder.	It is recommended that the check valve (32) be repaired at the same time as the pump. For check valve repair, see manual 313773.
Démontage de la pompe		
9 Ouvrir la fermeture à genouillère.	10 Extraire la goupille et la mettre dans le porte-goupille.	On lui recommande que le clapet anti-retour (32) be repaired en même temps que la pompe. Pour la réparation de clapet anti-retour, voir le manuel 313773.
Desmontaje de la bomba		
9 Abra la puerta de la bomba.	10 Saque el pasador de la bomba y coloque el soporte del pasador.	Se recomienda que la válvula de cheque (32) be repaired al mismo tiempo que la bomba. Para la reparación de la válvula de cheque, vea el manual 313773.
Rimozione della pompa		
9 Aprire lo sportello della pompa.	10 Estrarre il perno della pompa e inserirlo nel relativo supporto.	È suggerito che la valvola di ritenuta (32) be repaired contemporaneamente alla pompa. Per la riparazione della valvola di ritenuta, vedi il manuale 313773.
De pomp verwijderen		
9 Open de pompdeur.	10 Trek de pompen eruit en plaats deze in de penhouder.	Men adviseert dat de controleklep (32) tegelijk met de pomp be repaired. Voor de reparatie van de controleklep, zie handboek 313773.

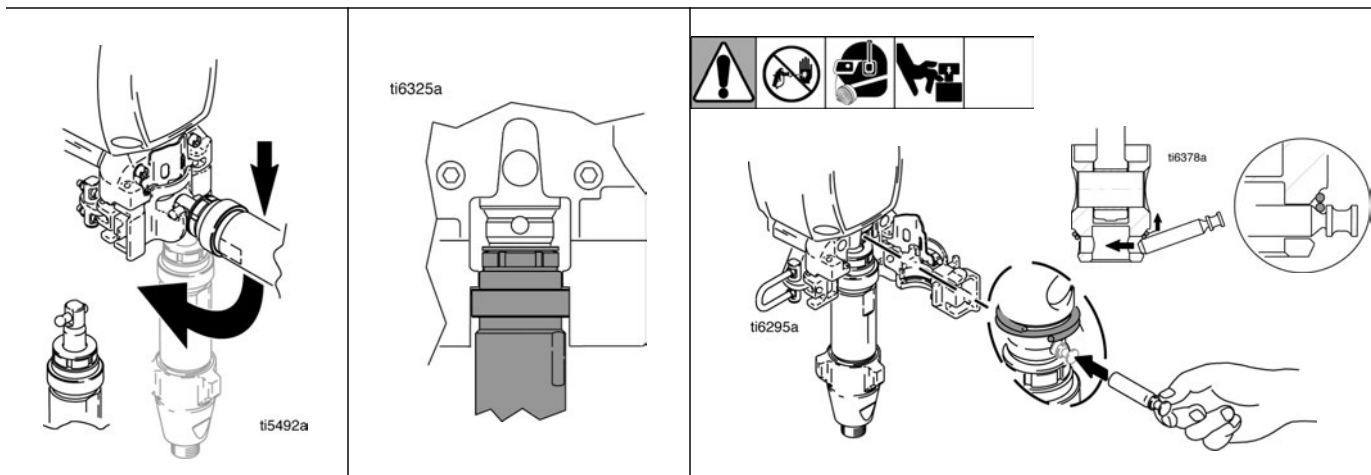

Pump Installation

- | | | | |
|--|---|---|---|
| <p>1 Adjust piston rod with pin holder to pull out piston rod. Tap piston rod on hard surface to push in piston rod.</p> | <p>2 Push pump collar flush with bearing housing ledge to be able to close pump door.</p> | <p>Warning: If pump pin is not inserted properly, it could work loose, Parts could break off and project through the air due to force of pumping action and cause serious injury or property damage.</p> | <p>3 Slide pump into connecting rod. Push pump pin until it is fully retained.
Note: Pin will snap into position.</p> |
|--|---|---|---|

Montage de la pompe

- | | | | |
|---|--|--|---|
| <p>1 Ajuster la tige de piston par rapport au porte-goupille pour extraire la tige de piston. Taper la tige de piston sur une surface dure pour enfoncer la tige.</p> | <p>2 Mettre le collier de la pompe de niveau avec le rebord du corps de palier pour pouvoir refermer la fermeture.</p> | <p>Avvertimento : la broche de la pompe peut se détacher en service si elle n'est pas bien insérée. À cause de cela, des pièces peuvent se briser et être projetées dans l'air par la force du pompage ; elles risquent ainsi de causer des blessures graves ou d'endommager le matériel.</p> | <p>3 Insérer la pompe dans la bielle. Pousser sur la goupille jusqu'à ce qu'elle soit complètement bloquée.
NB : la goupille produira un clic au moment de l'emboîtement.</p> |
|---|--|--|---|

Instalación de la bomba

- | | | | |
|---|--|---|--|
| <p>1 Ajuste el eje del pistón con el soporte del pasador para sacar el eje del pistón. Golpee ligeramente el eje del pistón contra una superficie dura para introducir el eje del pistón.</p> | <p>2 Empuje el collar de la bomba hasta que quede nivelada con el saliente del alojamiento del cojinete para poder cerrar la puerta de la bomba.</p> | <p>Advertencia: Si el pasador de la bomba no está bien introducido, podría soltarse. Las piezas podrían romperse y salir proyectadas debido a la fuerza de bombeo y causar lesiones graves y daños materiales.</p> | <p>3 Deslice la bomba hasta la biela. Empuje el pasador de la bomba hasta que esté completamente sujeto.
Nota: El pasador encajará en su posición.</p> |
|---|--|---|--|

Installazione della pompa

- | | | | |
|--|--|---|--|
| <p>1 Allineare lo stantuffo al supporto del perno per estrarre lo stantuffo. Battete lo stantuffo su una superficie dura per spingere in posizione lo stantuffo.</p> | <p>2 Spingere il collare della pompa inserendolo a filo con la sporgenza della sede dei cuscinetti in modo da poter chiudere lo sportello della pompa.</p> | <p>Avvertenza: se la pompa non è correttamente installata, potrebbe risultare allentata, le parti potrebbero rompersi a causa della forza dell'azione di pompaggio e venir lanciate in aria e causare gravi lesioni o danni materiali.</p> | <p>3 Inserire la pompa nella biella. Premere sul perno fino a che non risulti completamente in sede.
Nota: il perno scatta in posizione.</p> |
|--|--|---|--|

De pomp installeren

- | | | | |
|---|--|---|--|
| <p>1 Stel de zuigerstang af door met de penhouder de zuigerstang eruit te trekken. Tik de zuigerstang op een hard oppervlak om hem er weer in te drukken.</p> | <p>2 Druk op de pompkraag zodat hij vlak zit met de richel van het lagerhuis om de pompdeur te kunnen sluiten.</p> | <p>Waarschuwing: Als de pompen niet op de juiste wijze wordt ingebracht, kan hij losraken. Er kunnen onderdelen afbreken en door de lucht worden gelanceerd als gevolg van de pompactie. Dit kan leiden tot ernstig letsel of schade aan goederen.</p> | <p>3 Schuif de pomp in de verbindingstang. Druk op de pompen totdat deze volledig vast zit.
Opmerking: De pen klikt op zijn plaats vast.</p> |
|---|--|---|--|

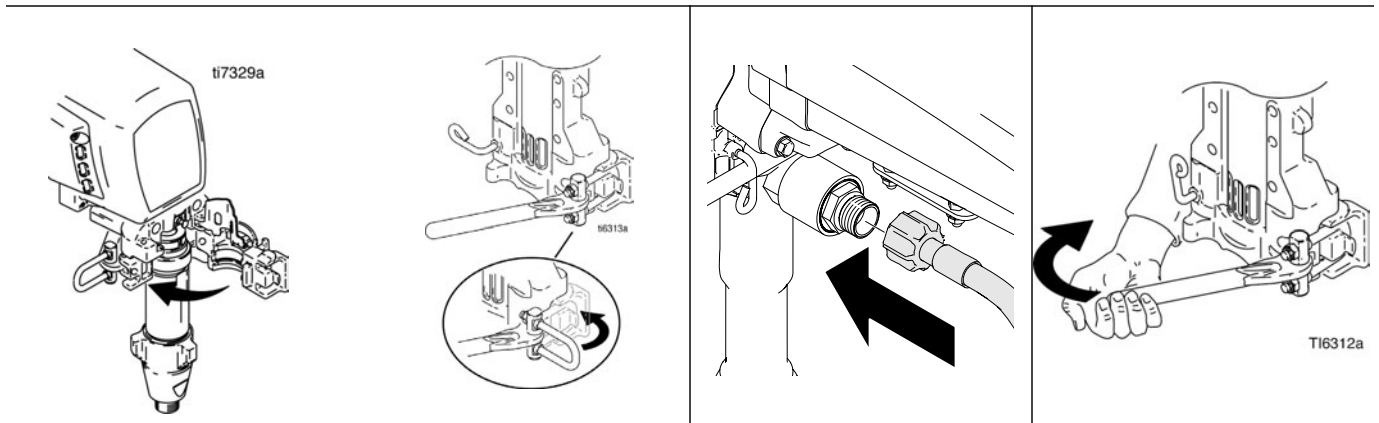

Pump Installation

4 Close pump door and rotate latch into position. Do not tighten latch.

5 Rotate pump to align with paint hose. Connect paint hose and hand tighten to 8 N·m (70 in-lb).

6 Tighten latch.

Montage de la pompe

4 Refermer la fermeture à genouillère et remettre le levier en place. Ne pas appuyer sur le levier pour serrer.

5 Faire pivoter la pompe pour la positionner en face du flexible de peinture. Brancher le flexible et serrer à la main à 8 N·m (70 in-lb).

6 Appuyer sur le levier pour serrer.

Instalación de la bomba

4 Cierre la puerta de la bomba y gire el pestillo, sin apretarlo.

5 Gire la bomba para alinear con la manguera de pintura. Conecte la manguera de pintura y apriétela a mano a 8 N·m (70 in-lb).

6 Apriete el pestillo.

Installazione della pompa

4 Chiudere lo sportello della pompa e ruotare il gancio in posizione. Non serrare il gancio.

5 Ruotare la pompa per allinearla al flessibile per vernice. Collegare il flessibile per vernice e serrare a mano di 8 N·m (70 in-lb).

6 Serrare il gancio.

De pomp installeren

4 Sluit de pompdeur en draai de veerklem op zijn plaats. De veerklem niet vast draaien.

5 Draai de pomp zo, dat hij uitlijnt met de verflang. Sluit de verflang aan en draai hem handmatig vast tot 8 N·m (70 in-lb).

6 Zet de veerklem vast.

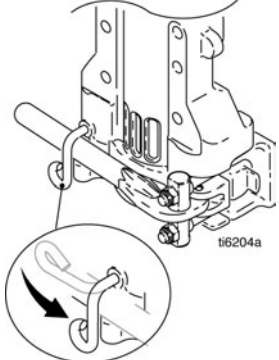
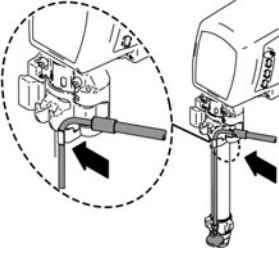
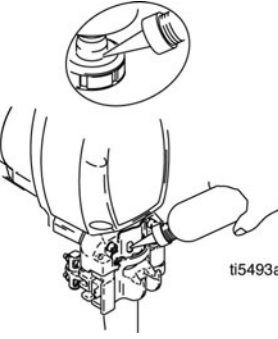
			
Pump Installation			
<p>7 Rotate latch lock into locked position.</p>	<p>8 Attach drain hose to sprayer.</p>	<p>9 Fill pump with Graco TSL until fluid flows onto top of seal.</p>	
Montage de la pompe			
<p>7 Remettre le verrou en position verrouillée.</p>	<p>8 Fixer le flexible de vidange sur le pulvérisateur.</p>	<p>9 Remplir la pompe de liquide TSL Graco jusqu'à ce que le liquide déborde par dessus le joint.</p>	
Instalación de la bomba			
<p>7 Gire el cierre hasta la posición de bloqueo.</p>	<p>8 Sujete la manguera de drenaje al pulverizador.</p>	<p>9 Llene la bomba con líquido TSL de Graco, hasta que el líquido rebose por la parte superior de la junta.</p>	
Installazione della pompa			
<p>7 Ruotare il fermo del gancio nella posizione di blocco.</p>	<p>8 Collegare il flessibile di drenaggio allo spruzzatore.</p>	<p>9 Riempire la pompa con Graco TSL, fino a che il fluido scorre sopra la guarnizione.</p>	
De pomp installeren			
<p>7 Roteer de veergrendeling in de vergrendelde stand.</p>	<p>8 Verbind de aftapslang aan het spuitapparaat.</p>	<p>9 Vul de pakkingmoer met Graco TSL tot er vloeistof op de bovenkant van de afdichting vloeit.</p>	

Drive and Bearing Housing Replacement / Remplacement du carter d'entraînement et du corps de palier / Reemplazo del alojamiento del impulsor y del cojinete / Sostituzione della scatola della trasmissione e del cuscinetto / Het aandrijfhuis en het lagerhuis vervangen

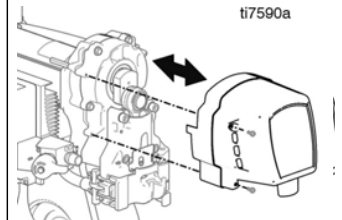
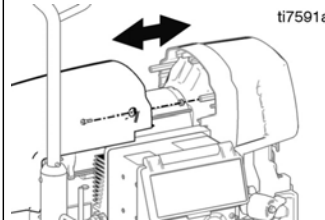
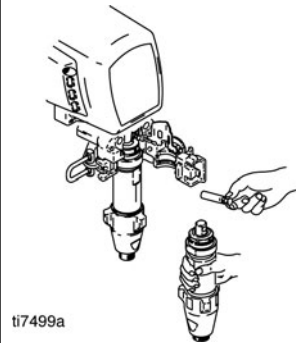

Drive and Bearing Housing Removal

Warning: Do **Pressure Relief**, page 27. **Caution:** Do not drop gear cluster when removing drive housing. Gear cluster may stay engaged in motor front end bell or drive housing.

1 Remove pump;
Displacement Pump Replacement, page 51.

2 Remove two screws and shroud.

3 Remove four screws and front cover.

Dépose du carter d'entraînement et du corps de palier

Avertissement: effectuer la **Décompression**, page 27.
Attention: ne pas laisser tomber le train d'engrenages lors du démontage du carter d'entraînement. Le train d'engrenages peut rester engagé dans la cloche de l'extrémité avant du moteur ou dans le carter d'entraînement.

1 Démontez la pompe ;
Remplacement du bas de pompe, page 51.

2 Enlever les deux vis et le capot.

3 Enlever les quatre vis et le capot avant.

Desmontaje del alojamiento del impulsor y del cojinete

Advertencia: Realice el **Procedimiento de descompresión**, página 27.
Precaución: Tenga cuidado de que no se caiga la rueda dentada cuando desmonte el alojamiento del impulsor. La rueda dentada puede quedar enganchada en la manivela del motor o en el alojamiento del impulsor.

1 Retire la bomba; vea **Sustitución de la base de bomba**, en la página 51.

2 Retire los dos tornillos y la pantalla.

3 Retire los cuatro tornillos y la tapa delantera.

Rimozione della scatola della trasmissione e del cuscinetto

Avvertenza: Eseguire la **decompressione** a pagina 27.
Avvertenza: Quando si rimuove la scatola di trasmissione, non lasciar cadere il gruppo degli ingranaggi. Il gruppo degli ingranaggi può rimanere innestato nella campana anteriore del motore o nella scatola di trasmissione.

1 Rimuovere la pompa.
Sostituzione del pompante, pagina 51.

2 Rimuovere le due viti e la copertura.

3 Rimuovere le quattro viti e il coperchio anteriore.

Het aandrijfhuis en het lagerhuis verwijderen

Waarschuwing: Voer de **Drukontlastingsprocedure** op blz. 27 uit. **Voorzichtig:** Laat het tandwielstel niet vallen als u het aandrijfhuis verwijdert. Het tandwielstel kan vast blijven zitten in de ruimte voor in de motor of in het aandrijfhuis.

1 Verwijder de pomp.
Zie **De verdringerpomp vervangen** op blz. 51.

2 Verwijder de twee schroeven en de motorbeschermer.

3 Verwijder de vier schroeven en het voorste deksel.

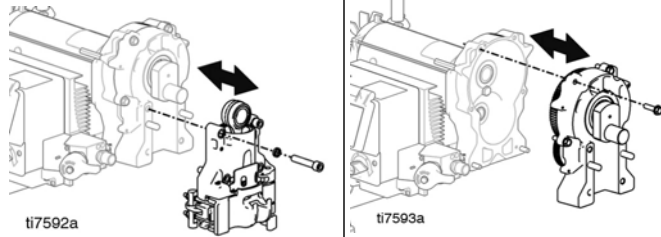

Drive and Bearing Housing Removal

- | | |
|--|--|
| <p>4 Remove four screws and washers and remove bearing housing and connecting rod.</p> | <p>5 Remove six screws and pull drive housing off motor.</p> |
|--|--|

Dépose du carter d'entraînement et du corps de palier

- | | |
|--|--|
| <p>4 Enlever les quatre vis et rondelles et déposer le corps de palier et la bielle.</p> | <p>5 Enlever six vis et extraire le carter d'entraînement du moteur.</p> |
|--|--|

Desmontaje del alojamiento del impulsor y del cojinete

- | | |
|---|---|
| <p>4 Retire los cuatro tornillos y las arandelas para desmontar el alojamiento del cojinete y la biela.</p> | <p>5 Retire los seis tornillos y saque el alojamiento del impulsor del motor.</p> |
|---|---|

Rimozione della scatola della trasmissione e del cuscinetto

- | | |
|---|---|
| <p>4 Rimuovere le quattro viti e le rondelle, quindi per rimuovere il corpo della guarnizione e l'asta di collegamento.</p> | <p>5 Rimuovere le sei viti ed estrarre il corpo di trasmissione dal motore.</p> |
|---|---|

Het aandrijfhuis en het lagerhuis verwijderen

- | | |
|---|--|
| <p>4 Verwijder de vier schroeven en sluitringen en verwijder het lagerhuis en de verbindingstang.</p> | <p>5 Verwijder de zes schroeven en trek het aandrijfhuis van de motor.</p> |
|---|--|

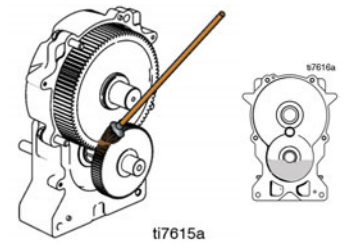
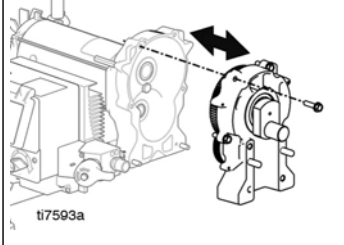
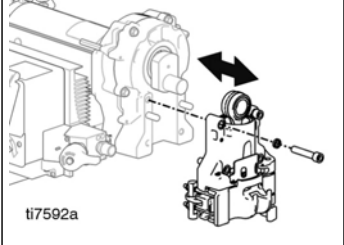
			
Drive and Bearing Housing Installation			
Make sure gear and thrust washers are in place. Brush grease onto gear teeth. Fill motor housing with remaining grease.	1 Push drive housing onto motor and install with six screws. Torque to 21-23 N·m (190-210 in-lb).	2 Install bearing housing with four screws and washers. Torque to 47-61 N·m (35-45 ft-lb).	3 Install front cover with four screws.
Installation du carter d'entraînement et du corps de palier			
S'assurer que la roue dentée et les rondelles de butée sont en place. Graisser les dents de la roue dentée à la brosse. Remplir le carter du moteur avec le restant de la graisse.	1 Emboîter le carter d'entraînement sur le moteur et le fixer à l'aide de six vis. Serrer à 21-23 N·m (190-210 in-lb).	2 Monter le corps de palier à l'aide des quatre vis et rondelles. Serrer à 47-61 N·m (35-45 ft-lb).	3 Fixer le couvercle avant avec quatre vis.
Instalación del alojamiento del impulsor y del cojinete			
Asegúrese de que el engranaje y las arandelas de empuje estén colocadas. Utilice un cepillo para aplicar grasa a los dientes del engranaje. Llène el alojamiento del motor con la grasa restante.	1 Empuje el alojamiento del impulsor en el motor e instale con los seis tornillos. Apriete a un par de 21-23 N·m (190-210 in-lb).	2 Instale el alojamiento del cojinete con los cuatro tornillos y las arandelas. Apriete a un par de 47-61 N·m (35-45 ft-lb).	3 Instale la tapa delantera con los cuatro tornillos.
Installazione della scatola della trasmissione e del cuscinetto			
Accertarsi che l'ingranaggio e le rondelle reggispinta siano al loro posto. Lubrificare con una spazzola i denti dell'ingranaggio. Riempire l'alloggiamento motore con il grasso rimanente.	1 Spingere il corpo di trasmissione nel motore e installare con sei viti. Serrare fino a 21-23 N·m (190-210 pollici-libbra).	2 Installare il corpo della guarnizione con quattro viti e le rondelle. Serrare fino a 47-61 N·m (35-45 piede-libbra).	3 Installare il coperchio anteriore e quattro viti.
Het aandrijfhuis en het lagerhuis installeren			
Let erop dat het tandwiel en de drukringen op hun plaats zitten. Breng met een borstel vet aan op de tanden van het tandwiel. Vul het motorhuis met de rest van het vet.	1 Druk het aandrijfhuis op de motor en installeer het met de zes schroeven. Aandraaien tot 21-23 N·m (190-210 in-lb).	2 Breng het lagerhuis aan met vier schroeven en tussenringen. Aandraaien tot 47-61 N·m (35-45 ft-lb).	3 Installeer de kap aan de voorzijde met vier schroeven.

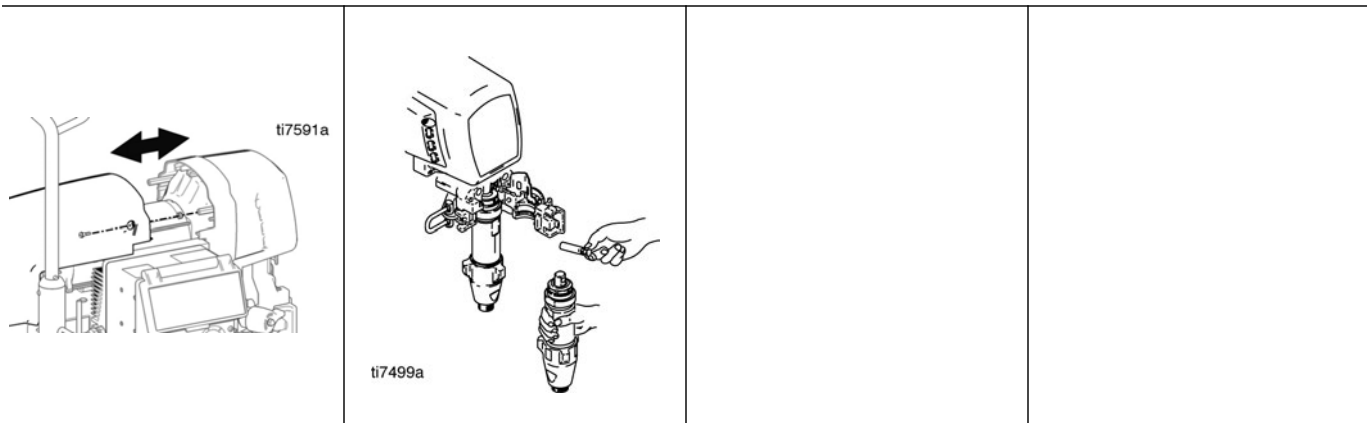

Drive and Bearing Housing Installation

<p>4 Install shroud with two screws.</p>	<p>5 Install pump; Displacement Pump Replacement, page 54.</p>		
--	---	--	--

Installation du carter d'entraînement et du corps de palier

<p>4 Fixer le capotage à l'aide des deux vis.</p>	<p>5 Monter la pompe; Changement de bas de pompe, page 54.</p>		
---	---	--	--

Instalación del alojamiento del impulsor y del cojinete

<p>4 Instale la pantalla con los dos tornillos.</p>	<p>5 Instale la bomba; vea Sustitución de la base de bomba, en la página 54.</p>		
---	---	--	--

Installazione della scatola della trasmissione e del cuscinetto

<p>4 Installare la copertura con due viti.</p>	<p>5 Montare la pompa. Sostituzione del pompante, pagina 54.</p>		
--	---	--	--

Het aandrijfhuis en het lagerhuis installeren

<p>4 Breng de motorbeschermer aan met twee schroeven.</p>	<p>5 Breng de pomp aan. Zie De verdringerpomp vervangen op blz. 54.</p>		
---	--	--	--

Motor Replacement / Remplacement du moteur / Reemplazo del motor / Sostituzione del motore / De motor vervangen

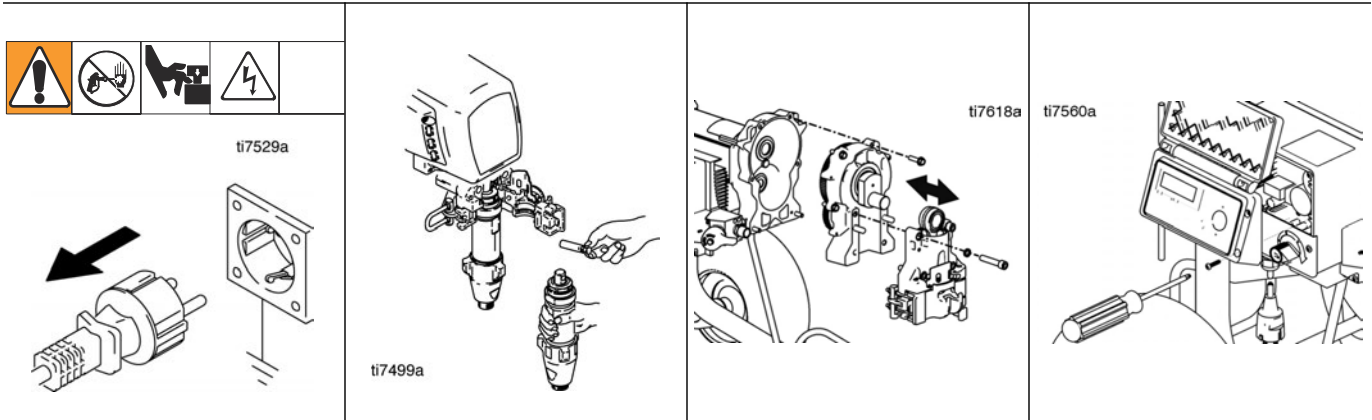

Motor Removal

Warning: Do **Pressure Relief**; page 27. Unplug sprayer. Wait 5 minutes before servicing.

1 Remove pump; **Displacement Pump Replacement**, page 51. **Caution:** Do not drop gear cluster when removing drive housing. Gear cluster may stick to motor or drive housing.

2 Remove drive housing and bearing housing; **Drive and Bearing Housing Replacement**, page 57.

3 Do **Control Board Removal** steps 1-14, page 65.

Dépose du moteur

Avertissement : effectuer la **Décompression** ; page 27. Débrancher le pulvérisateur. Attendre 5 minutes avant l'entretien.

1 Démontez la pompe ; **Remplacement du bas de pompe**, page 51. **Attention :** lors du démontage du carter d'entraînement, ne pas laisser tomber le train d'engrenages qui peut rester coincé dans le carter du moteur ou d'entraînement.

2 Déposer le carter d'entraînement et le corps de palier ; **Remplacement du carter d'entraînement et du corps de palier**, page 57.

3 Effectuer la **Dépose de la carte de commande**, points 1 à 14, page 65.

Desmontaje del motor

Advertencia: Realice el **Procedimiento de descompresión**; página 27. Desenchufe el pulverizador. Espere 5 minutos antes de realizar el servicio.

1 Retire la bomba; vea **Sustitución de la base de bomba**, en la página 51. **Precaución:** Tenga cuidado de que no se caiga la rueda dentada cuando desmonte el alojamiento del impulsor. La rueda dentada puede quedar enganchada en el motor o en el alojamiento del impulsor.

2 Retire el alojamiento del impulsor y el alojamiento del cojinete; **Reemplazo del alojamiento del impulsor y del cojinete**, página 57.

3 Realice el **Desmontaje de la tarjeta de control** pasos 1-14, página 65.

Rimozione del motore

Avvertenza: eseguire la procedura di **decompressione**; pagina 27. Scollegare lo spruzzatore. Attendere 5 minuti prima di eseguire l'intervento di manutenzione.

1 Rimuovere la pompa. **Sostituzione del pompante**, pagina 51. **Avvertenza:** Quando si rimuove la scatola di trasmissione, non lasciar cadere il gruppo degli ingranaggi. È possibile bloccare il gruppo degli ingranaggi al motore o alla scatola di trasmissione.

2 Rimuovere la scatola di trasmissione e il gruppo dei cuscinetti; vedere **Sostituzione della scatola di trasmissione**, pagina 57.

3 Eseguire le operazioni di **rimozione del controllo di pressione**, passi 1-14, a pagina 65.

De motor verwijderen

Waarschuwing: Voer de **Drukontlastingsprocedure** op blz. 27 uit. Haal de stekker van het spuitapparaat uit het stopcontact. Wacht 5 minuten voor u met het onderhoud begint.

1 Verwijder de pomp. Zie **De verdringerpomp vervangen** op blz. 51. **Voorzichtig:** Laat het tandwielstel niet vallen als u het aandrijfhuis verwijdert. Het tandwielstel kan vast blijven zitten aan de motor of het aandrijfhuis.

2 Zie voor het verwijderen van het aandrijfhuis en het lagerhuis **Aandrijfhuis en het lagerhuis vervangen** op blz. 57.

3 Voer stappen 1-14 uit van **De besturingskaart vervangen**; zie blz. 65.

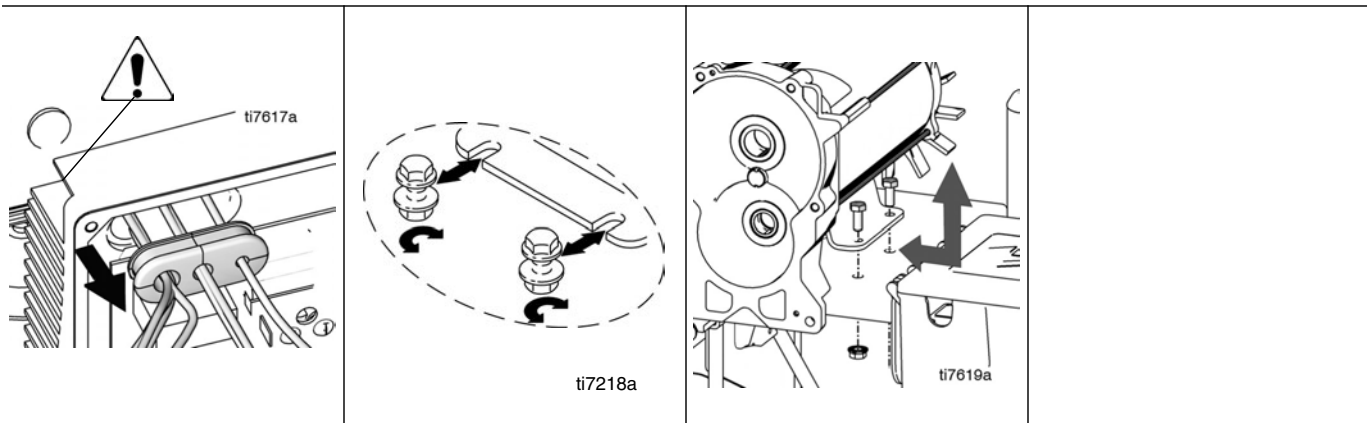

Motor Removal

<p> Warning sharp edges!</p> <p>4 Push stain relief out of power bar plate and remove from motor wires.</p>	<p>5 Loosen two nuts on side near control.</p>	<p>6 Remove two screws and nuts on side opposite control and remove motor from cart frame.</p>	
---	--	--	--

Dépose du moteur

<p> Avertissement, bords coupants !</p> <p>4 Pousser le guide-fil hors de la plaque multiprise et enlever les fils du moteur.</p>	<p>5 Desserrer les deux écrous du côté de la commande.</p>	<p>6 Enlever les deux vis et écrous du côté opposé à la commande et enlever le moteur du bâti du chariot.</p>	
---	--	---	--

Desmontaje del motor

<p> ¡Advertencia, bordes afilados!</p> <p>4 Saque el dispositivo de alivio de tensión de la placa de la barra de potencia y retírelo de los cables del motor.</p>	<p>5 Afloje las dos tuercas en el lado cercano al dispositivo de control.</p>	<p>6 Retire los dos tornillos y las tuercas del lado opuesto al dispositivo de control y retire el motor del batidor del carro.</p>	
---	---	---	--

Rimozione del motore

<p> Fare attenzione ai bordi taglienti!</p> <p>4 Estrarre il filtro dalla piastra della barra di alimentazione e rimuoverlo dai fili del motore.</p>	<p>5 Allentare i due dadi sul controllo laterale vicino.</p>	<p>6 Rimuovere due viti ed i dadi sul controllo del lato opposto e il motore dal telaio del carrello.</p>	
--	--	---	--

De motor verwijderen

<p> Waarschuwing scherpe randen!</p> <p>7 Druk de spanningsontlaster uit de plaat en haal hem van de motordraden.</p>	<p>8 Draai de twee moeren aan de kant van de bediening los.</p>	<p>9 Verwijder de twee schroeven en moeren aan de zijde tegenover de bediening en verwijder de motor van het rijdende onderstel.</p>	
---	---	--	--

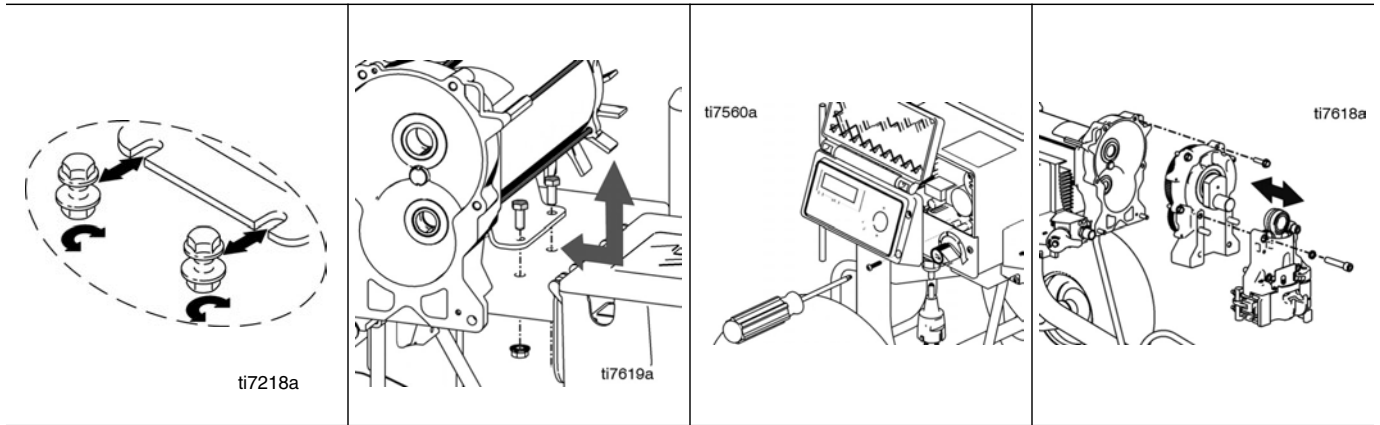

Motor Installation

<p>1 Slide new motor under two screws in cart frame near control.</p>	<p>2 Install two screws and nuts on motor side opposite control. Tighten all four screws and nuts. Torque nuts to 25,59-28,98 N-m (200-230 in-lb).</p>	<p>3 Do Control Board Installation steps 5-21, page 71.</p>	<p>Install drive housing and bearing housing: Drive and Bearing Housing Replacement, page 59.</p>
---	--	--	--

Installation du moteur

<p>1 Monter un nouveau moteur sur le bâti chariot côté commande et le fixer avec les deux vis.</p>	<p>2 Poser les deux vis et les écrous du côté opposé à la commande. Serrer les quatre vis et écrous. Serrer les écrous au couple de 25,59-28,98 N-m (200-230 in-lb).</p>	<p>3 Effectuer le Montage de la carte de commande, points 5 à 21 à la page 71.</p>	<p>Monter le carter d'entraînement et le corps de palier: Remplacement du carter d'entraînement et du corps de palier, page 59.</p>
--	--	---	--

Instalación del motor

<p>1 Deslice el nuevo motor debajo de los dos tornillos en el bastidor del carro cerca del dispositivo de control.</p>	<p>2 Instale los dos tornillos y las tuercas en el dispositivo de control del lado opuesto al motor. Apriete los cuatro tornillos y las tuercas. Apriete las tuercas a un par de 25,59-28,98 N-m (200-230 in-lb).</p>	<p>3 Realice la Instalación de la tarjeta de control pasos 5-21, página 71.</p>	<p>Instale el alojamiento impulsor y el alojamiento del cojinete: Reemplazo del alojamiento del impulsor y del cojinete, página 59.</p>
--	---	--	--

Installazione del motore

<p>1 Fare scorrere il nuovo motore sotto le due viti nel controllo vicino al telaio del carrello.</p>	<p>2 Installare due viti ed i dadi sul controllo del lato opposto del motore. Serrare tutte e quattro le viti e i dadi. Serrare fino a 25,59- 28,98 N-m (200-230 pollici-libbra).</p>	<p>3 Eseguire l'installazione della scheda di controllo, passi 5-21, a pagina 71.</p>	<p>Installare la scatola della trasmissione e il gruppo di cuscinetti: Sostituzione della scatola della trasmissione e del cuscinetto, a pagina 59.</p>
---	---	--	--

De motor installeren

<p>1 Schuif een nieuwe motor onder de twee schroeven in het frame van de wagen aan de kant van de bediening.</p>	<p>2 Installeer de twee schroeven en moeren aan de zijde tegenover de bediening. Draai alle vier de schroeven en moeren goed vast. Draai de moeren aan tot 25,59- 28,98 N-m (200-230 in-lb).</p>	<p>3 Voer stappen 5-21 uit van De besturingskaart vervangen; zie blz. 71.</p>	<p>Installeer het aandrijfhuis en het lagerhuis: Zie Het aandrijfhuis en het lagerhuis vervangen op blz. 59.</p>
--	--	--	---

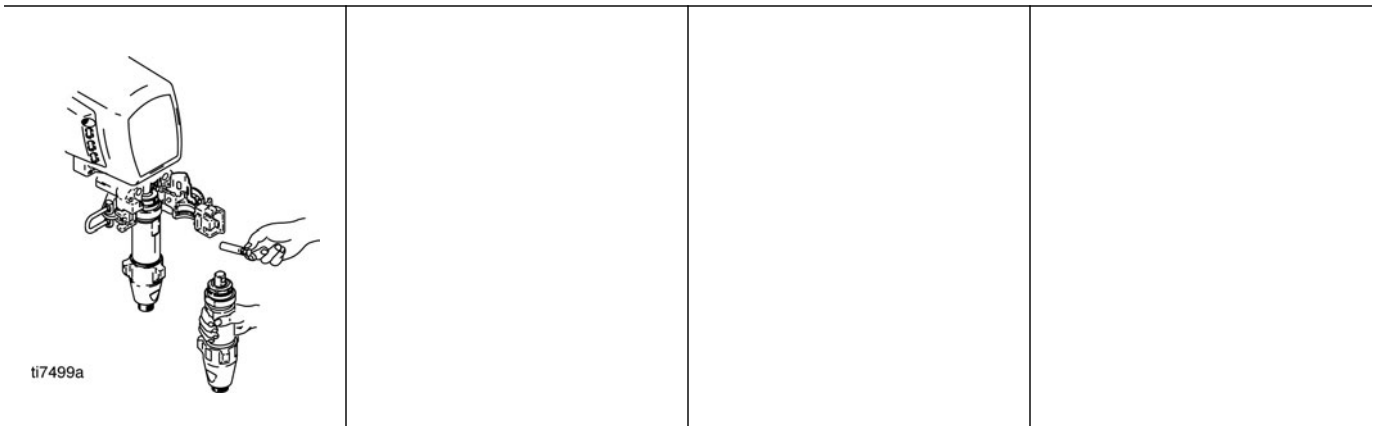

Motor Installation

4 Install pump;
**Displacement Pump
Replacement**, page 54.

Installation du moteur

4 Monter la pompe ;
**Changement de bas
de pompe**, page 54.

Instalación del motor

4 Instale la bomba; vea
**Sustitución de la base de
bomba**, en la página 54.

Installazione del motore

4 Montare la pompa.
**Sostituzione del
pompante**, pagina 54.

De motor installeren

4 Breng de pomp aan.
Zie **De verdringerpomp
vervangen**, blz. 54.

Control Board Replacement / Remplacement de la carte de commande / Reemplazo de la tarjeta de control / Sostituzione della scheda di controllo / De besturingskaart vervangen

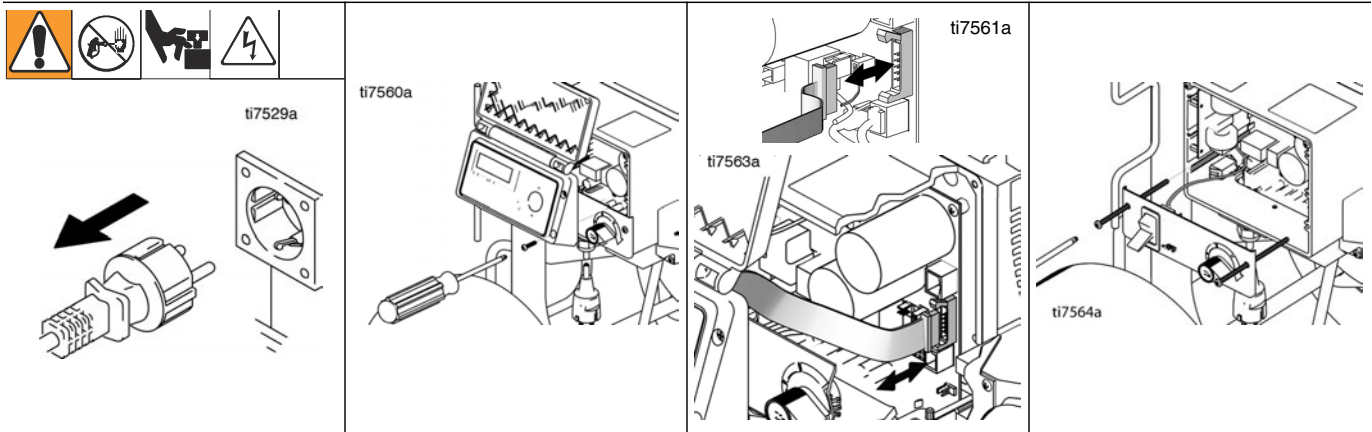

Control Board Removal

Warning: Do **Pressure Relief**; page 27. Unplug sprayer. Wait 5 minutes before servicing.

1 Remove four screws and cover.

2 Disconnect display connector from motor control board.

3 Remove bottom two screws and allow control panel to hang.

Dépose de la carte de commande

Avertissement : effectuer la **Décompression** ; page 27. Débrancher le pulvérisateur. Attendre 5 minutes avant l'entretien.

1 Enlever les quatre vis et le capot.

2 Débrancher le connecteur d'affichage de la carte de commande moteur.

3 Enlever les deux vis du bas et laisser le panneau de commande pendre.

Desmontaje de la tarjeta de control

Advertencia: Realice el **Procedimiento de descompresión**; página 27. Desenchufe el pulverizador. Espere 5 minutos antes de realizar el servicio.

1 Saque los cuatro tornillos y la tapa.

2 Desenchufe el conector de la pantalla de la tarjeta de control del motor.

3 Retire los dos tornillos inferiores y deje que panel de control cuelgue libremente.

Rimozione della scheda di controllo

Avvertenza: eseguire la **procedura di decompressione**; pagina 27. Scollegare lo spruzzatore. Attendere 5 minuti prima di eseguire l'intervento di manutenzione.

1 Rimuovere le quattro viti ed il coperchio.

2 Scollegare il connettore del display dalla scheda di controllo del motore.

3 Rimuovere le due viti inferiori e lasciare appeso liberamente il pannello di controllo.

De besturingskaart vervangen

Waarschuwing: Voer de **Drukontlastingsprocedure** op blz. 27 uit. Haal de stekker van het spuitapparaat uit het stopcontact. Wacht 5 minuten voor u met het onderhoud begint.

1 Verwijder de vier schroeven en het deksel.

2 Ontkoppel de displaystekker van de besturingskaart van de motor.

3 Verwijder de onderste twee schroeven en laat het regelpaneel vrij omlaag hangen.

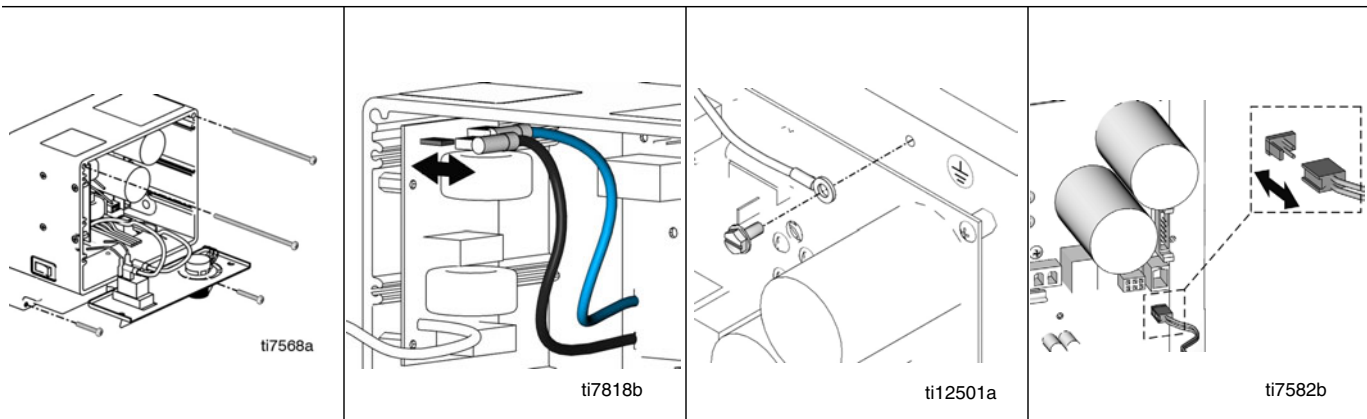
Control Board Removal

4 Remove two bottom screws. Remove top two screws and partially remove control housing.	5 Remove blue (NEUTRAL) and black (LINE) connectors from filter board.	6 Remove grounding screw from power bar plate.	7 Remove 10/14A switch connector from motor control board.
---	--	--	--

Dépose de la carte de commande

4 Déposer les deux vis du bas. Déposer les deux vis du dessus et enlever partiellement le boîtier de commande.	5 Débrancher le connecteur bleu (NEUTRE) et le connecteur noir (LIGNE) de la carte du filtre.	6 Déposer la vis de mise à la terre de la plaque multiprise.	7 Enlever de commutateur 10/14 A de la carte de commande du moteur.
--	---	--	---

Desmontaje de la tarjeta de control

4 Retire los dos tornillos inferiores. Retire los dos tornillos superiores y desmonte parcialmente el alojamiento del dispositivo de control.	5 Retire los conectores azul (NEUTRO) y negro (LÍNEA) de la tarjeta del filtro.	6 Quite el tornillo de toma a tierra de la placa de la barra de potencia.	7 Retire el conector del interruptor 10/14 ^A del motor de la tarjeta de circuito impreso de control del motor.
---	---	---	---

Rimozione della scheda di controllo

4 Rimuovere le due viti inferiori. Rimuovere le due viti superiori e smontare parzialmente il corpo del controllo.	5 Scollegare i connettori blu (NEUTRO) e nero (FASE) dalla scheda filtro.	6 Rimuovere la vite di messa a terra dalla piastra di alimentazione.	7 Rimuovere il connettore dell'interruttore 10/14 ^A dalla scheda di controllo del motore.
--	---	--	--

De besturingskaart vervangen

4 Verwijder de twee onderste schroeven. Verwijder de twee bovenste schroeven en verwijder het besturingshuis gedeeltelijk.	5 Haal de blauwe (NEUTRAAL) en de zwarte (LIJN) connector van de filterkaart.	6 Verwijder de massaschroef van de bewapeningsplaat.	7 Verwijder de 10/14A schakelaarstekker van de motorkaart.
--	---	--	--

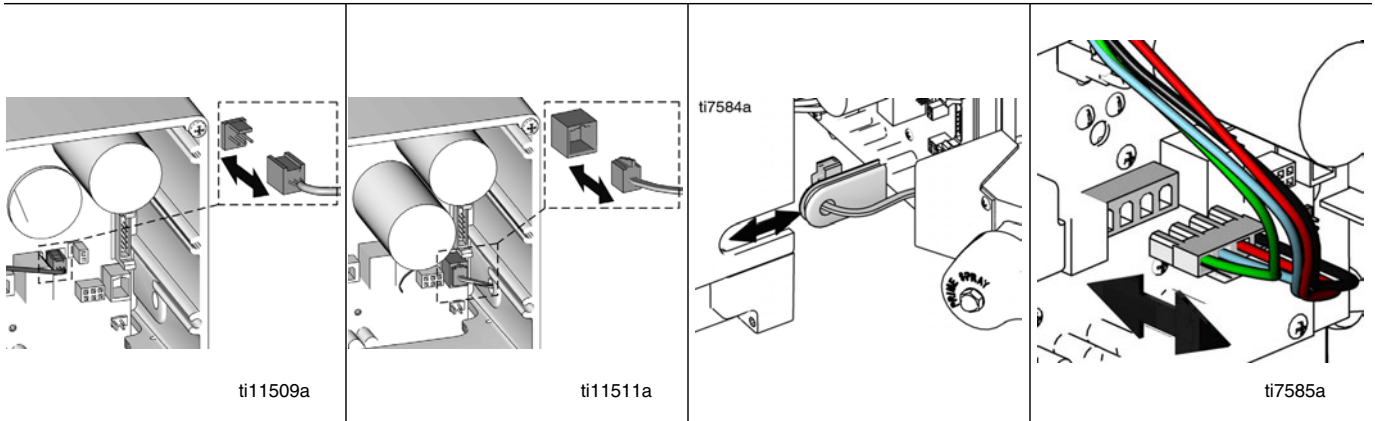

Control Board Removal

8 Disconnect potentiometer connector from motor control board.	9 Disconnect transducer connector from motor control board.	10 Slide transducer grommet out of control housing and remove control housing.	11 Disconnect motor connector from motor control board.
--	---	--	---

Dépose de la carte de commande

8 Débrancher le connecteur du potentiomètre de la carte de commande moteur.	9 Débrancher le connecteur du capteur de la carte de commande moteur.	10 Glisser le passe-fil du capteur hors du boîtier de commande et enlever le boîtier de commande.	11 Débrancher le connecteur du moteur de la carte de commande du moteur.
---	---	---	--

Desmontaje de la tarjeta de control

8 Desenchufe el conector del potenciómetro de la tarjeta de control del motor.	9 Desenchufe el conector del transductor de la tarjeta de control del motor.	10 Deslice el aro del transductor para sacarlo del alojamiento del dispositivo de control y desmonte éste.	11 Desenchufe el conector del motor de la tarjeta de circuito impreso de control del motor.
--	--	--	---

Rimozione della scheda di controllo

8 Rimuovere le due viti inferiori. Rimuovere le due viti superiori e smontare parzialmente il corpo del controllo.	9 Scollegare i connettori blu (NEUTRO) e nero (FASE) dalla scheda filtro.	10 Rimuovere la vite di messa a terra dalla piastra di alimentazione.	11 Rimuovere il connettore dell'interruttore 10/14° dalla scheda di controllo del motore.
--	---	---	---

De besturingskaart vervangen

8 Ontkoppel de stekker van de potentiometer van de besturingskaart van de motor.	9 Ontkoppel de stekker van de drukomzetter van de besturingskaart van de motor.	10 Schuif de doorvoer van de drukomzetter uit het besturingshuis en verwijder het besturingshuis.	11 Ontkoppel de motorstekker van de besturingskaart van de motor.
--	---	---	---

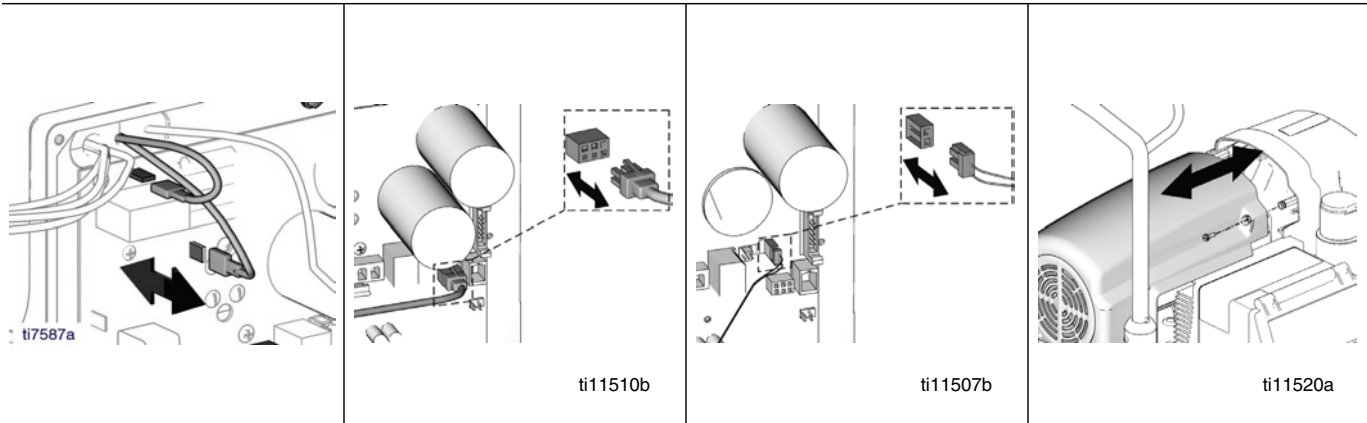

Control Board Removal

12 Disconnect two coil connectors from motor control board.	13 Disconnect motor resolver power connector from motor control board.	14 Disconnect motor two wire connector from motor control board.	15 Remove motor shield from sprayer.
---	--	--	--------------------------------------

Dépose de la carte de commande

12 Débrancher les deux connecteurs de la bobine de la carte de commande du moteur.	13 Débrancher le connecteur d'alimentation du séparateur moteur de la carte de commande du moteur.	14 Débrancher le connecteur à deux fils moteur de la carte de commande du moteur.	15 Débrancher le fond de moteur du pulvérisateur.
--	--	---	---

Desmontaje de la tarjeta de control

12 Desconecte los dos conectores de bobina del motor de la tarjeta de circuito de control de motor.	13 Desenchufe el conector de potencia del separador del motor de la tarjeta de circuito impreso de control del motor.	14 Desenchufe el conector de dos hilos del motor de la tarjeta de circuito impreso de control del motor.	15 Desconecte la protección del motor del pulverizador.
---	---	--	---

Rimozione della scheda di controllo

12 Scollegare i due connettori a bobina dalla scheda di controllo del motore.	13 Scollegare il connettore di alimentazione del trasduttore del motore dalla scheda di controllo del motore.	14 Scollegare il connettore a due fili del motore dalla scheda di controllo del motore.	15 Rimuovere lo schermo del motore dallo spruzzatore.
---	---	---	---

De besturingskaart vervangen

12 Haal de twee spoelstekkers los van de besturingskaart van de motor.	13 Ontkoppel de stroomstekker van de motorsensor van de besturingskaart.	14 Ontkoppel de tweedraads motorstekker van de besturingskaart.	15 Verwijder de beschermkap van de motor van het spuitapparaat
--	--	---	--

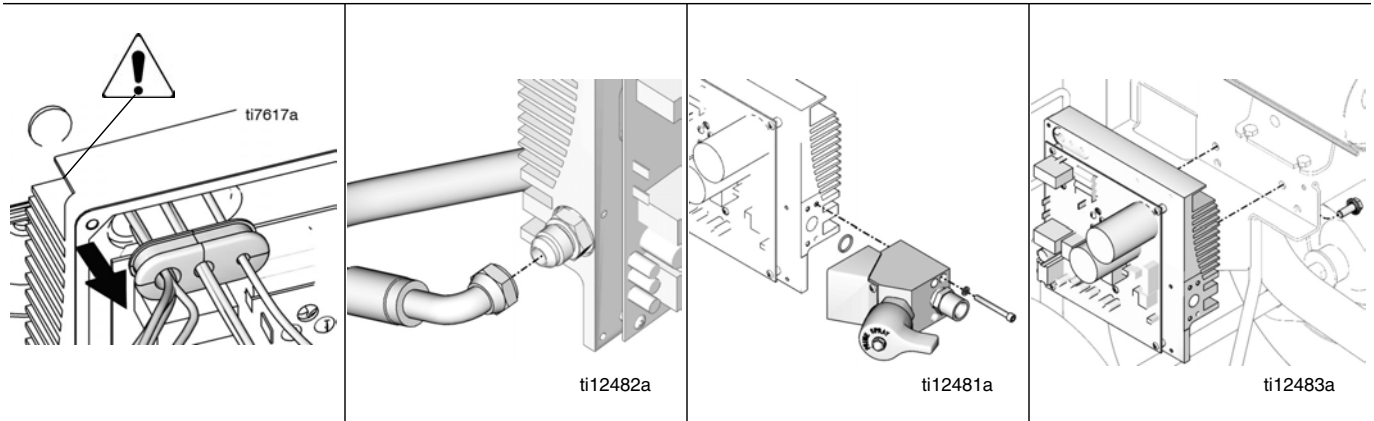

Control Board Removal

<p> Warning sharp edges!</p> <p>16 Remove motor grommet from power bar plate. Pull motor and coil wires through power bar plate.</p>	<p>17 Remove paint hose from power bar plate hydraulic fitting.</p>	<p>18 Remove valve block from power bar plate.</p>	<p>19 Remove power bar plate from cart frame.</p>
---	---	--	---

Dépose de la carte de commande

<p> Avertissement, bords coupants !</p> <p>16 Déposer le passe-fil moteur de la plaque multiprise. Faire passer les fils moteur et les fils de bobine dans la plaque multiprise.</p>	<p>17 Débrancher le flexible de peinture du raccord hydraulique de plaque multiprise.</p>	<p>18 Déposer le bloc de vannes de la plaque multiprise.</p>	<p>19 Déposer la plaque multiprise du bâti de chariot.</p>
---	---	--	--

Desmontaje de la tarjeta de control

<p> ¡Advertencia, bordes afilados!</p> <p>16 Quite el aro del motor de la placa de la barra de potencia. Saque los cables del motor y de la bobina por la placa de la barra de potencia.</p>	<p>17 Quite la manguera de pintura del dispositivo hidráulico de la placa de la barra de potencia.</p>	<p>18 Quite el bloque de válvulas de la placa de la barra de potencia.</p>	<p>19 Extraiga la placa de la barra de potencia del bastidor del carro.</p>
---	--	--	---

Rimozione della scheda di controllo

<p> Fare attenzione ai bordi taglienti!</p> <p>16 Rimuovere l'anello di tenuta del motore dalla piastra di alimentazione. Tirare i fili della bobina e del motore attraverso la piastra di alimentazione.</p>	<p>17 Rimuovere il flessibile della vernice dal raccordo idraulico nella piastra di alimentazione.</p>	<p>18 Rimuovere il blocco valvole dalla piastra di alimentazione.</p>	<p>19 Rimuovere il blocco valvole dal telaio del carrello.</p>
--	--	---	--

De besturingskaart vervangen

<p> Waarschuwing scherpe randen!</p> <p>16 Verwijder de motordoorvoer van de bewapeningsplaat. Trek de motor- en spoeldraden door de bewapeningsplaat.</p>	<p>17 Verwijder de verfslang van de hydraulische fitting van de bewapeningsplaat.</p>	<p>18 Verwijder het ventielblok van de bewapeningsplaat.</p>	<p>19 Verwijder de bewapeningsplaat van het frame van de kar.</p>
---	---	--	---

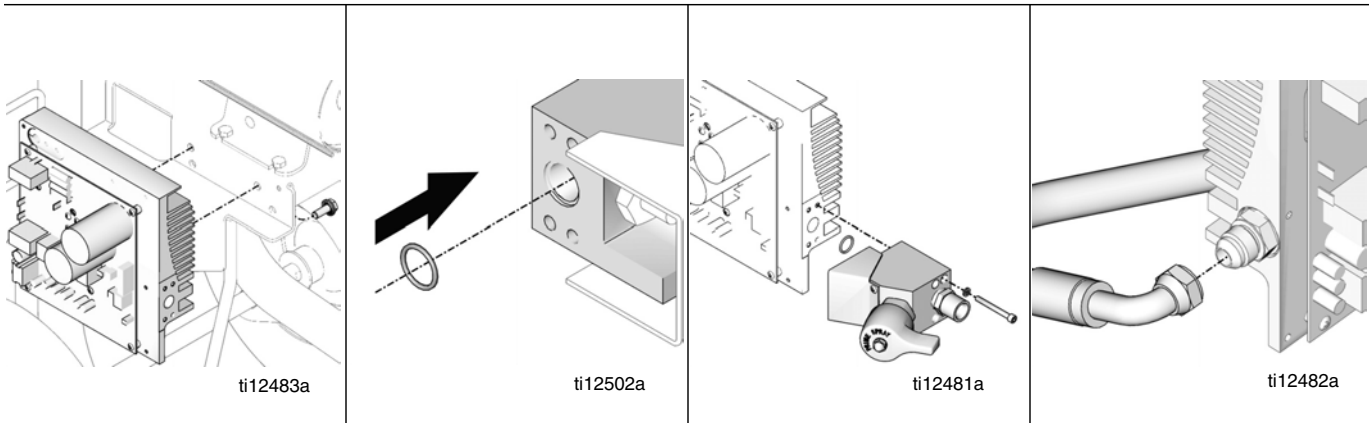

Control Board Installation

<p>1 Install power bar plate from Mark X 220V Control Board Repair Kit 287993 on cart frame. Torque screws to 22.6 - 26.0 N·m (200 - 230 in·lb)</p>	<p>2 Clean o-ring seat in valve block. Apply grease to o-ring seat. Install new o-ring in valve block.</p>	<p>3 Install valve block on power bar plate. Torque screws to 3.38 - 3.95 N·m (30 - 35 in·lb).</p>	<p>4 Install paint hose into power bar plate hydraulic fitting. Torque to 2.8 - 3.4 N·m (25 - 30 in·lb).</p>
--	--	--	--

Montage de la carte de commande

<p>1 Monter la plaque multiprise à partir du Kit de réparation de carte de commande Mark X 220V 287993 sur le bâti de chariot. Serrer les vis à 22,6 - 26,0 N·m (200 - 230 in·lb)</p>	<p>2 Nettoyer le siège de joint torique dans le bloc de vannes. Appliquer de la graisse sur le joint torique. Monter le nouveau joint torique dans le bloc de vannes.</p>	<p>3 Monter le bloc de vannes sur la plaque multiprise. Serrer les vis à 3,38 - 3,95 N·m (30 - 35 in·lb).</p>	<p>4 Monter le flexible de peinture dans le raccord hydraulique de plaque multiprise. Serrer à 2,8 - 3,4 N·m (25 - 30 in·lb).</p>
--	---	---	---

Instalación de la tarjeta de control

<p>1 Monte la placa de la barra de potencia del Kit de reparación de tarjeta de control Mark X 220V 287993 en el bastidor del carro. Apriete los tornillos a un par de 22,6 - 26,0 N·m (200 - 230 in·lb)</p>	<p>2 Limpie el asiento de la junta tórica del bloque de válvulas. Aplique grasa al asiento de la junta tórica. Monte una nueva junta tórica en el bloque de válvulas.</p>	<p>3 Instale el bloque de válvulas en la placa de la barra de potencia. Apriete los tornillos a un par de 3,38 - 3,95 N·m (30 - 35 in·lb).</p>	<p>4 Monte la manguera de pintura en el dispositivo hidráulico de la placa de la barra de potencia. Apriete a un par de 2,8 - 3,4 N·m (25 - 30 in·lb).</p>
---	---	--	--

Installazione della scheda di controllo

<p>1 Installare la piastra di alimentazione del kit di riparazione scheda di controllo del Mark X 220V codice 287993 sul telaio del carrello. Serrare le viti con una coppia di 22,6 - 26,0 N·m (200 - 230 in·lb).</p>	<p>2 Pulire la sede dell'anello di tenuta nel blocco valvole. Applicare il grasso alla sede dell'anello di tenuta. Installare il nuovo anello di tenuta nel blocco valvole.</p>	<p>3 Installare il blocco valvole sulla piastra di alimentazione. Serrare le viti con una coppia di 3,38 - 3,95 N·m (30 - 35 in·lb).</p>	<p>4 Installare il flessibile della vernice nel raccordo idraulico nella piastra di alimentazione. Serrare con una coppia di 2,8 - 3,4 N·m (25 - 30 in·lb).</p>
---	---	--	---

De bestuurskaart installeren

<p>1 Installeer de bewapeningsplaat uit de Mark X 220V bestuurskaarthetset 287993 op het frame van de kar. De schroeven aandraaien tot 22,6 - 26,0 N·m (200 - 230 in·lb)</p>	<p>2 Reinig de o-ringzitting in het ventielblok. Breng vet aan op de o-ringzitting. Breng een nieuwe o-ring aan in het ventielblok.</p>	<p>3 Installeer het ventielblok op de bewapeningsplaat. De schroeven aandraaien tot 3,38 - 3,95 N·m (30 - 35 in·lb).</p>	<p>4 Installeer de verslang op de hydraulische fitting van de bewapeningsplaat. Aandraaien tot 2,8 - 3,4 N·m (25 - 30 in·lb).</p>
---	---	--	---

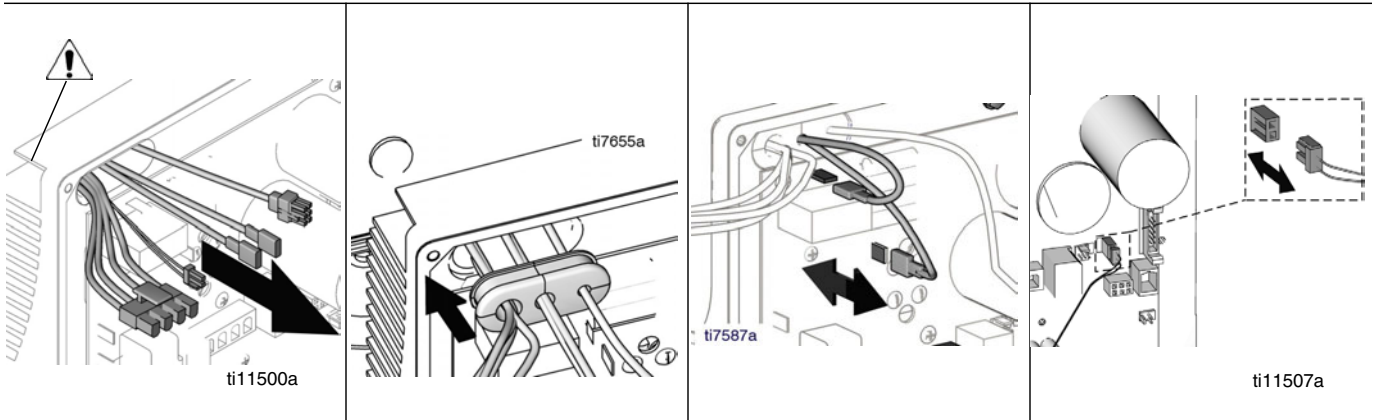

Control Board Installation

<p> Warning sharp edges!</p> <p>5 Pull motor and coil wires through power bar plate.</p>	<p>6 Insert motor and coil wires into motor grommet. Insert motor grommet into power bar plate.</p>	<p>7 Connect two coil connectors to motor control board.</p>	<p>8 Connect motor two-wire connector to motor control board.</p>
--	---	--	---

Montage de la carte de commande

<p> Avertissement, bords coupants !</p> <p>5 Faire passer les fils moteur et les fils de bobine dans la plaque multiprise.</p>	<p>6 Insérer les fils moteur et les fils de bobine dans le passe-fil moteur. Insérer le passe-fil moteur dans la plaque multiprise.</p>	<p>7 Brancher les deux connecteurs de la bobine sur la carte de commande moteur.</p>	<p>8 Raccorder le connecteur à deux fils moteur à la carte de commande du moteur.</p>
--	---	--	---

Instalación de la tarjeta de control

<p> ¡Advertencia, bordes afilados!</p> <p>5 Introduzca los cables del motor y de la bobina por la placa de la barra de potencia.</p>	<p>6 Inserte los cables del motor y de la bobina por el aro del motor. Inserte el aro en la placa de la barra de potencia.</p>	<p>7 Conecte los dos conectores de bobina del motor en la tarjeta de circuito del motor.</p>	<p>8 Conecte el conector de dos hilos a la tarjeta de circuito impreso de control del motor.</p>
--	--	--	--

Installazione della scheda di controllo

<p> Fare attenzione ai bordi taglienti!</p> <p>5 Tirare i fili della bobina e del motore attraverso la piastra di alimentazione.</p>	<p>6 Inserire i fili del motore e della bobina nell'anello di tenuta del motore. Inserire l'anello di tenuta del motore nella piastra di alimentazione.</p>	<p>7 Collegare i due connettori a bobina alla scheda di controllo del motore.</p>	<p>8 Collegare il connettore a due fili del motore alla scheda di controllo del motore.</p>
--	---	---	---

De besturingskaart installeren

<p> Waarschuwing scherpe randen!</p> <p>5 Trek de motor- en spoeldraden door de bewapeningsplaat.</p>	<p>6 Breng de motor- en spoeldraden aan in de motordoorvoer. Steek de motordoorvoer in de bewapeningsplaat.</p>	<p>7 Sluit de twee spoelstekkers aan op de besturingskaart van de motor.</p>	<p>8 Sluit de tweedraads motorstekker aan op de besturingskaart van de motor.</p>
---	---	--	---

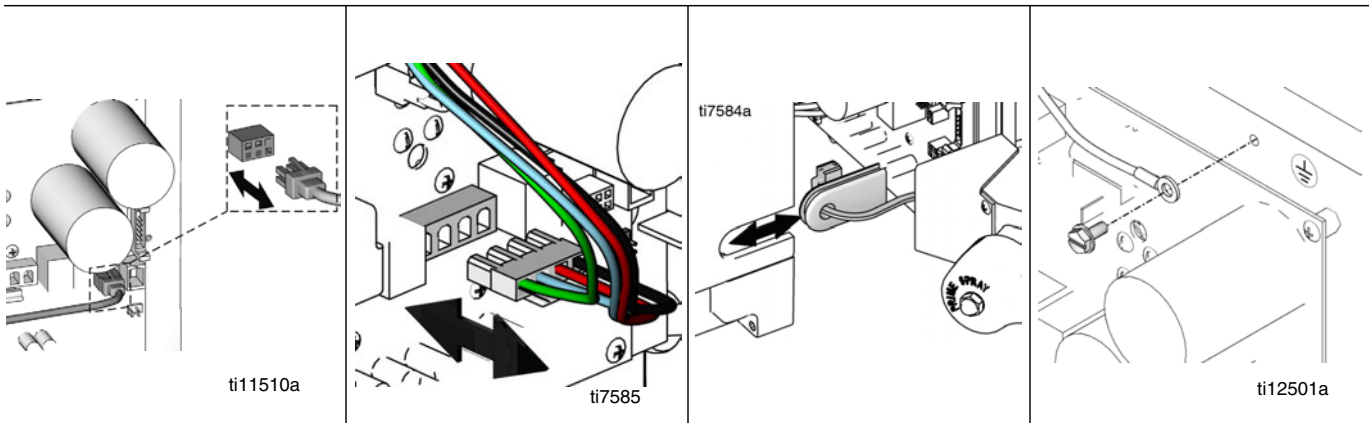

Control Board Installation

9 Connect motor resolver connector to motor control board.	10 Connect motor connector to motor control board.	11 Slide transducer grommet into control housing.	12 Install grounding screw to power bar plate. Torque screw to 2.48 - 3.16 N·m (22 - 28 in·lb).
--	--	---	---

Montage de la carte de commande

9 Raccorder le connecteur d'alimentation du séparateur moteur à la carte de commande du moteur.	10 Fixer le connecteur du moteur sur la carte de commande moteur.	11 Glisser le passe-fil dans le boîtier de commande.	12 Monter la vis de mise à la terre sur la plaque multiprise. Serrer la vis à 2,48 - 3,16 N·m (22 - 28 in·lb).
---	---	--	--

Instalación de la tarjeta de control

9 Conecte el conector del separador del motor a la tarjeta de circuito impreso de control del motor.	10 Enchufe el conector del motor a la tarjeta de circuito impreso de control del motor.	11 Deslice el aro del transductor en el alojamiento de control.	12 Coloque el tornillo de conexión a tierra en la placa de la barra de potencia. Apriete el tornillo a un par de 2,48 - 3,16 N·m (22 - 28 in·lb).
--	---	---	---

Installazione della scheda di controllo

9 Collegare il connettore del trasduttore del motore alla scheda di controllo del motore.	10 Collegare il connettore del motore alla scheda di controllo del motore.	11 Inserire la guarnizione del trasduttore nel corpo del controllo.	12 Inserire la vite di messa a terra nella piastra di alimentazione. Serrare la vite con una coppia di 2,48 - 3,16 N·m (22 - 28 in·lb).
---	--	---	---

De besturingskaart installeren

9 Sluit de stroomstekker van de motorsensor aan op de besturingskaart.	10 Sluit de motorstekker aan op de motorbesturingskaart.	11 Schuif de doorvoer van de drukomzetter in het besturingshuis.	12 Breng de massaschroef aan op de bewapeningsplaat. De schroef aandraaien tot 2,48 - 3,16 N·m (22 - 28 in·lb).
--	--	--	---

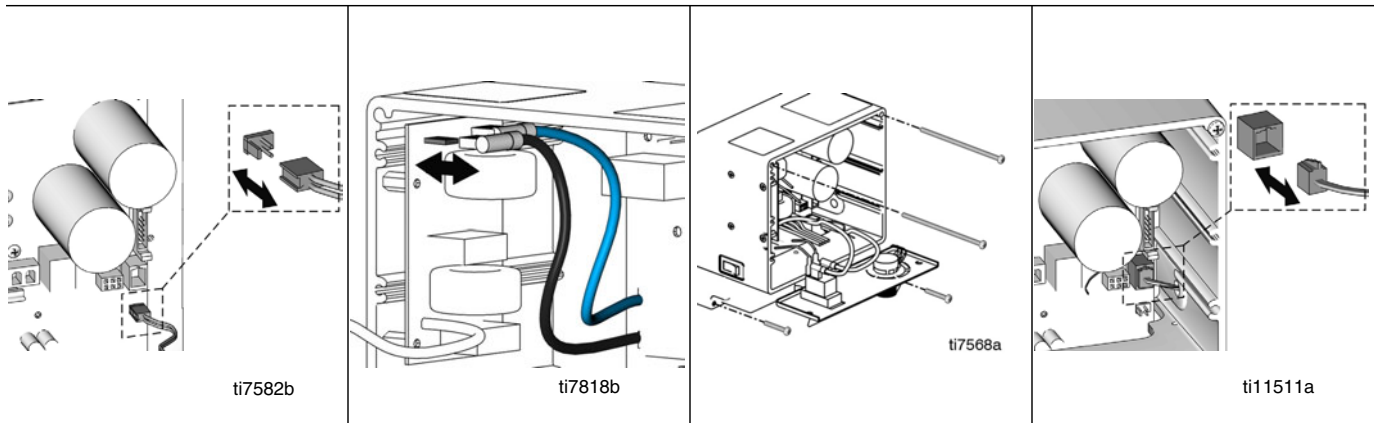

Control Board Installation

<p>13 Install 10/14A switch connector to motor control board.</p>	<p>14 Install blue (NEUTRAL) and black (LINE) connectors to filter board.</p>	<p>15 Install control housing with two top screws and two bottom screws.</p>	<p>16 Connect transducer connector to motor control board.</p>
---	---	--	--

Montage de la carte de commande

<p>13 Placer le commutateur 10/14 A sur la carte de commande du moteur.</p>	<p>14 Raccorder le connecteur bleu (NEUTRE) et le connecteur noir (LIGNE) à la carte du filtre.</p>	<p>15 Fixer le boîtier de commande avec les deux vis du dessus et les deux vis du dessous.</p>	<p>16 Brancher le connecteur du capteur sur la carte de commande moteur.</p>
---	---	--	--

Instalación de la tarjeta de control

<p>13 Instale el conector del interruptor 10/14A en la tarjeta de circuito impreso de control del motor.</p>	<p>14 Instale el conector azul (NEUTRO) y el conector negro (LÍNEA) en la tarjeta de circuito impreso del filtro.</p>	<p>15 Instale el alojamiento de control con los dos tornillos superiores y los dos tornillos inferiores.</p>	<p>16 Enchufe el conector del transductor a la tarjeta de control del motor.</p>
--	---	--	--

Installazione della scheda di controllo

<p>13 Collegare il connettore del trasduttore del motore alla scheda di controllo del motore.</p>	<p>14 Collegare il connettore del motore alla scheda di controllo del motore.</p>	<p>15 Inserire la guarnizione del trasduttore nel corpo del controllo.</p>	<p>16 Inserire la vite di messa a terra nella piastra di alimentazione. Serrare la vite con una coppia di 2,48 - 3,16 N·m (20 - 28 in·lb).</p>
---	---	--	--

De besturingskaart installeren

<p>13 Installeer de 10/14A schakelaarstekker op de motorkaart.</p>	<p>14 Installeer de blauwe stekker (NEUTRAAL) en de zwarte stekker (LIJN) op de filterkaart.</p>	<p>15 Installeer het besturingshuis met twee schroeven boven en twee onder.</p>	<p>16 Sluit de stekker van de drukomzetter aan op de besturingskaart van de motor.</p>
--	--	---	--

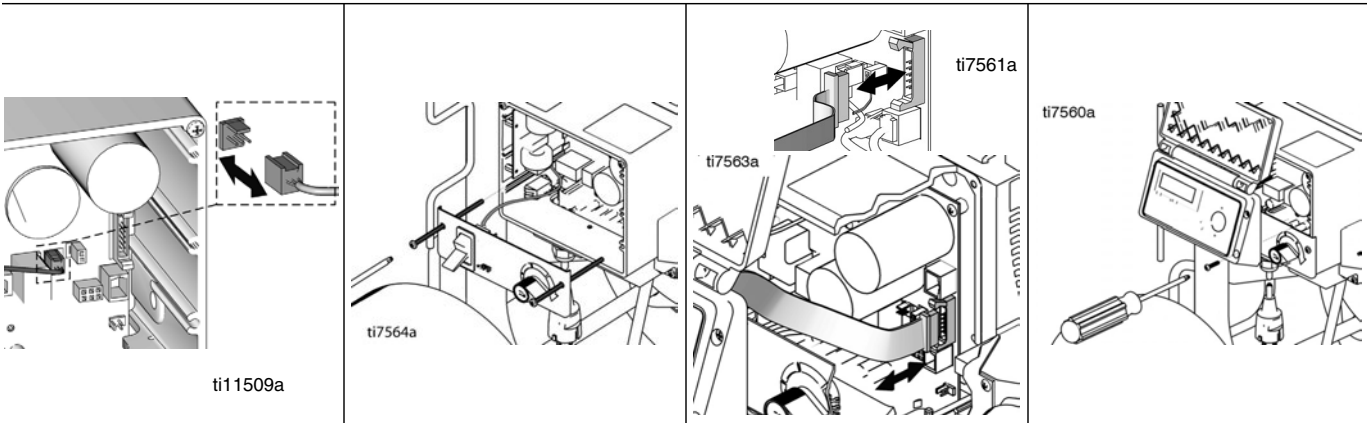

Control Board Installation

17 Connect potentiometer connector to motor control board.	18 Install control panel with two screws.	19 Connect display connector to motor control board.	20 Install cover with four screws.
--	---	--	------------------------------------

Montage de la carte de commande

17 Brancher le connecteur du potentiomètre sur la carte de commande moteur.	18 Fixer le panneau de commande à l'aide des deux vis.	19 Brancher le connecteur de l'afficheur sur la carte de commande moteur.	20 Fixer le capot à l'aide des quatre vis.
---	--	---	--

Instalación de la tarjeta de control

17 Enchufe el conector del potenciómetro a la tarjeta de control del motor.	18 Instale el panel de control con los dos tornillos.	19 Enchufe el conector de la pantalla de visualización a la tarjeta de circuito impreso de control del motor.	20 Instale la cubierta con los cuatro tornillos.
---	---	---	--

Installazione della scheda di controllo

17 Collegare il connettore del potenziometro alla scheda di controllo del motore.	18 Installare il pannello con due viti.	19 Collegare il connettore del display alla scheda di controllo del motore.	20 Installare il coperchio con le quattro viti.
---	---	---	---

De besturingskaart installeren

17 Sluit de stekker van de potentiometer aan op de besturingskaart van de motor.	18 Installeer het regelpaneel met twee schroeven.	19 Sluit de stekker van de display aan op de besturingskaart van de motor.	20 Bevestig het deksel met vier schroeven.
--	---	--	--

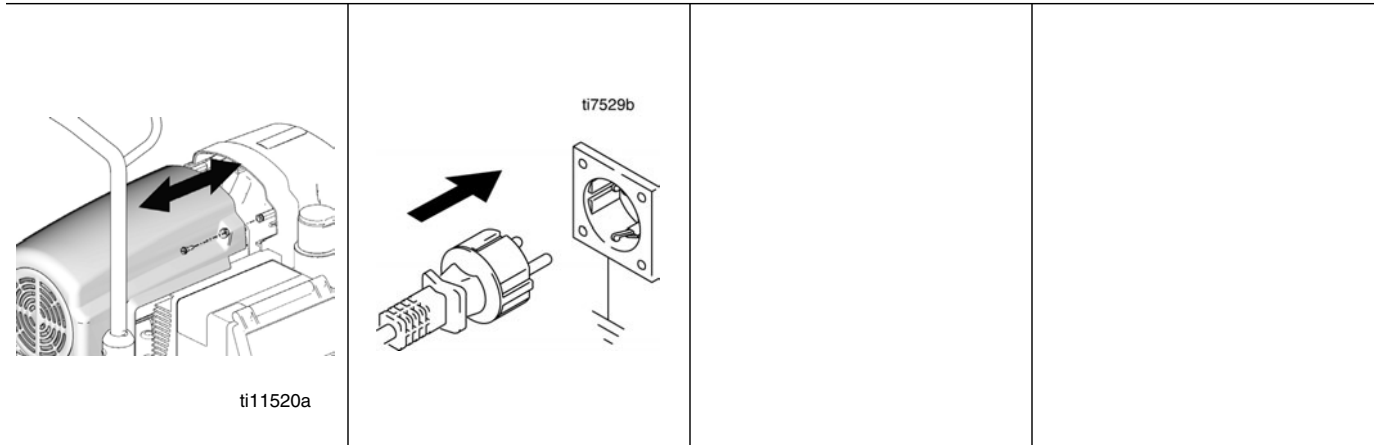

Control Board Installation

21 Install motor shield on sprayer.	22 Do StartUp; page 19, to verify correct installation.		
-------------------------------------	---	--	--

Montage de la carte de commande

21 Remonter le fond de moteur sur le pulvérisateur.	22 Faire un démarrage ; page 19, afin de vérifier si le montage est correct.		
---	--	--	--

Instalación de la tarjeta de control

21 Instale una nueva protección del motor en el pulverizador	22 Realice una operación de arranque; página 19, para verificar si la instalación está correcta.		
--	--	--	--

Installazione della scheda di controllo

21 Installare lo schermo del motore sullo spruzzatore.	22 Eseguire la procedura di Avviamento; pagina 19, per verificare che l'installazione sia corretta.		
--	---	--	--

De besturingskaart installeren

21 Installeer de beschermkap van de motor op het spuittoestel.	22 Voer Opstarten; op blz. 19, om te controleren of de installatie correct is.		
--	--	--	--

Pressure Adjust Potentiometer Replacement / Remplacement du potentiomètre de réglage de pression / Reemplazo del potenciómetro de ajuste de la presión / Sostituzione del potenziometro di regolazione della pressione / De potentiometer van de drukafstelling vervangen

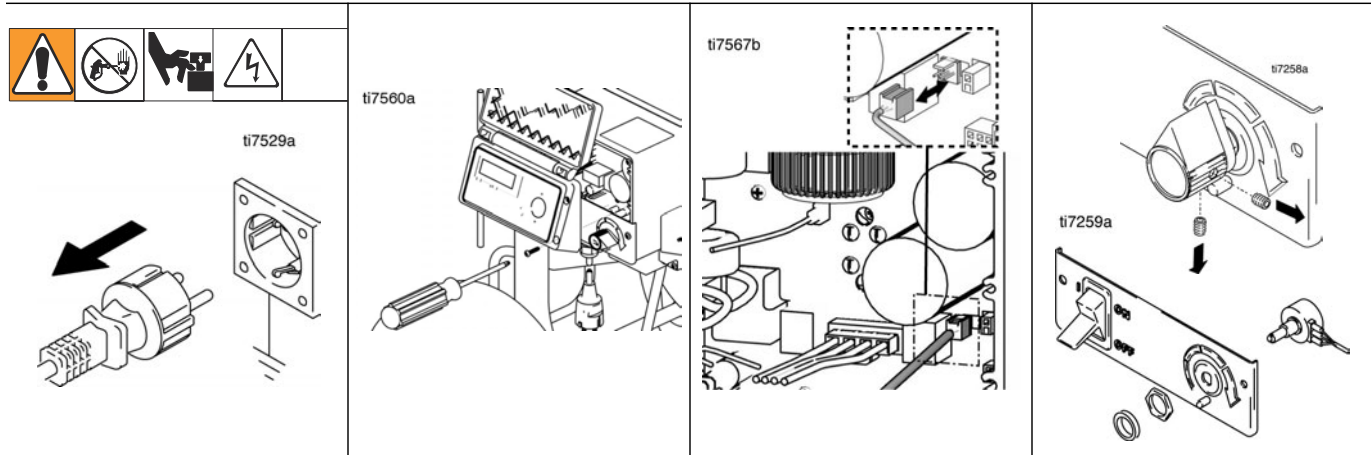

Pressure Adjust Potentiometer Removal

Warning: Do **Pressure Relief**; page 27. Unplug sprayer. Wait 5 minutes before servicing.

1 Remove four screws and cover. Remove two control panel screws and allow control panel to hang.

2 Disconnect potentiometer connector from motor control board.

3 Remove pressure control knob with a hex wrench.
4 Remove gasket, nut and potentiometer from control panel.

Dépose du potentiomètre de réglage de pression

Avertissement : effectuer la **Décompression** ; page 27. Débrancher le pulvérisateur. Attendre 5 minutes avant l'entretien.

1 Déposer les quatre vis et enlever le capot. Déposer les deux vis du panneau de commande et le laisser pendre.

2 Débrancher le connecteur du potentiomètre de la carte de commande moteur.

3 Démontez le bouton de régulation de pression à l'aide d'une clé hexagonale.
4 Extraire le joint, l'écrou et le potentiomètre du panneau de commande.

Desmontaje del potenciómetro de ajuste de la presión

Advertencia: Realice el **Procedimiento de descompresión**; página 27. Desenchufe el pulverizador. Espere 5 minutos antes de realizar el servicio.

1 Retire los cuatro tornillos y la tapa. Retire los dos tornillos del panel de control y deje que el panel de control cuelgue libremente.

2 Desenchufe el conector del potenciómetro de la tarjeta de control del motor.

3 Retire el mando del dispositivo de control de presión con una llave hexagonal.
4 Retire la junta, la tuerca y el potenciómetro del panel de control.

Rimozione del potenziometro per la regolazione della pressione

Avvertenza: eseguire la procedura di **decompressione**; pagina 27. Scollegare lo spruzzatore. Attendere 5 minuti prima di eseguire l'intervento di manutenzione.

1 Rimuovere le quattro viti e il coperchio. Rimuovere le due viti del pannello di controllo lasciando quest'ultimo pendere liberamente.

2 Scollegare il connettore del potenziometro dalla scheda di controllo del motore.

3 Rimuovere la manopola di controllo della pressione con una chiave esagonale.
4 Rimuovere la guarnizione, il dado e il potenziometro dal pannello di controllo.

De potentiometer van de drukafstelling verwijderen

Waarschuwing: Voer de **Drukontlastingsprocedure** op blz. 27 uit. Haal de stekker van het spuitapparaat uit het stopcontact. Wacht 5 minuten voor u met het onderhoud begint.

1 Verwijder de vier schroeven en de kap. Verwijder de twee schroeven van het regelpaneel en laat het regelpaneel vrij omlaag hangen.

2 Ontkoppel de stekker van de potentiometer van de besturingskaart van de motor.

3 Verwijder de knop van de drukregeling met een zeskantsleutel.
4 Verwijder de pakking, de moer en de potentiometer van het besturingspaneel.

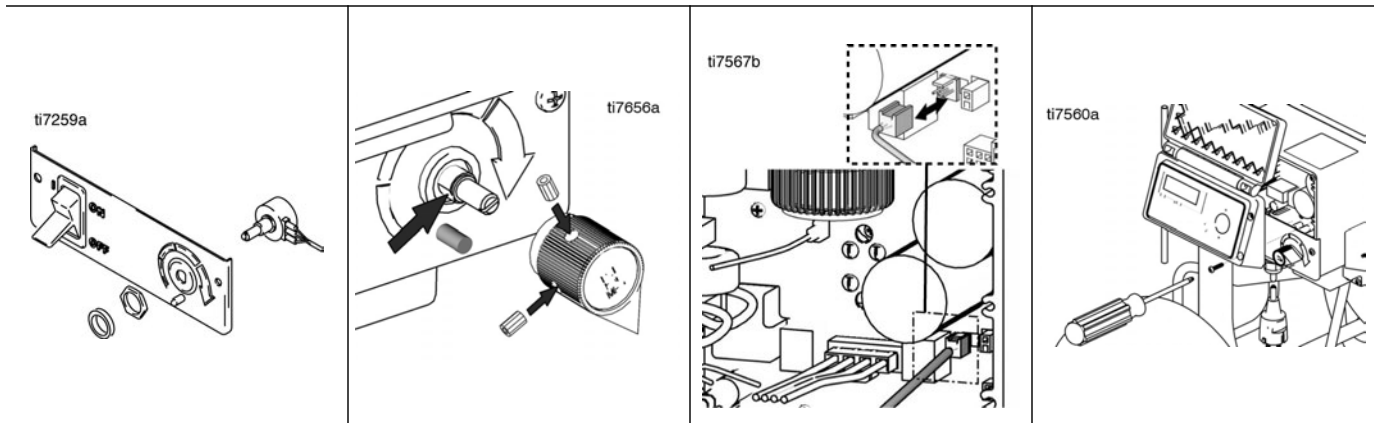
Pressure Adjust Potentiometer Installation

- | | | | |
|--|--|---|--|
| 1 Install gasket, nut and potentiometer on control panel. Torque nut to 3.38-3.95 N·m (30-35 in-lb). | 2 Install pressure control knob: Check pressure control knob alignment to potentiometer shaft. Turn shaft fully clockwise and attach knob in full ON position with a hex wrench. | 3 Connect potentiometer connector to motor control board. | 4 Install control panel with two screws. Install cover with four screws. |
|--|--|---|--|

Installation du potentiomètre de réglage de pression

- | | | | |
|--|---|--|--|
| 1 Placer le joint, l'écrou et le potentiomètre sur le panneau de commande. Serrer l'écrou à 3,38 - 3,95 N.m (30–35 in-lb). | 2 Mettre le bouton de régulation de pression en place : vérifier que le bouton de régulation de pression est dans l'axe de l'arbre du potentiomètre. Tourner l'arbre à fond dans le sens horaire et fixer le bouton en position ON à l'aide d'une clé hexagonale. | 3 Brancher le connecteur du potentiomètre sur la carte de commande moteur. | 4 Fixer le panneau de commande à l'aide de deux vis. Attacher le capot à l'aide de quatre vis. |
|--|---|--|--|

Instalación del potenciómetro de ajuste de la presión

- | | | | |
|---|---|--|--|
| 1 Instale la junta, la tuerca y el potenciómetro en el panel de control. Apriete la tuerca a un par de 3,38-3,95 N·m (30-35 in-lb). | 2 Instale el mando del dispositivo de control de presión: Compruebe la alineación entre el mando del dispositivo de control de presión y el eje del potenciómetro. Gire completamente el eje en sentido horario y utilice una llave hexagonal para sujetar el mando en posición ON. | 3 Enchufe el conector del potenciómetro a la tarjeta de control del motor. | 4 Instale el panel de control con los dos tornillos. Instale la tapa con los cuatro tornillos. |
|---|---|--|--|

Installazione del potenziometro per la regolazione della pressione

- | | | | |
|---|---|--|---|
| 1 Installare la guarnizione, il dado e il potenziometro sul pannello di controllo. Serrare fino a 3,38-3,95 N·m (30-35 pollici-libbra). | 2 Installare la manopola del controllo della pressione: verificare l'allineamento della manopola del controllo della pressione con l'asta del potenziometro. Girare l'asta completamente in senso orario e collegare la manopola nella posizione di accensione completa con una chiave esagonale. | 3 Collegare il connettore del potenziometro alla scheda di controllo del motore. | 4 Installare il pannello con due viti. Installare il coperchio con le quattro viti. |
|---|---|--|---|

De potentiometer van de drukafstelling installeren

- | | | | |
|--|--|---|---|
| 1 Installeer de pakking, de moer en de potentiometer op het besturingspaneel. Draai de moer aan tot 3,38-3,95 N·m (30-35 in-lb). | 2 Installeer de knop van de drukregeling: Controleer de uitlijning van de knop voor de drukregeling ten opzichte van de as van de potentiometer. Draai de as volledig naar rechts en breng de knop aan in de volledige ON-stand met een zeskant sleutel. | 3 Sluit de stekker van de potentiometer aan op de besturingskaart van de motor. | 4 Installeer het besturingspaneel met twee schroeven. Installeer het deksel met vier schroeven. |
|--|--|---|---|

Pressure Control Transducer Replacement / Remplacement du capteur de pression / Reemplazo del transductor de control de presión / Sostituzione del trasduttore del controllo di pressione / De omzetter voor de drukregeling terug zetten

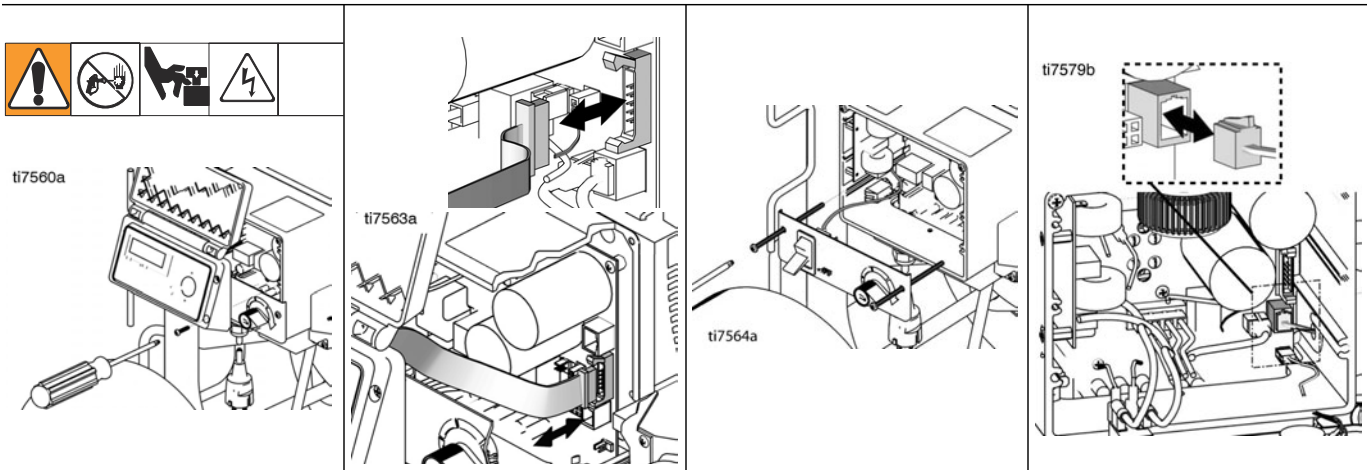

Pressure Control Transducer Removal

Warning: Do Pressure Relief; page 27. Unplug sprayer. Wait 5 minutes before servicing.

1 Remove four screws and cover.

2 Disconnect display connector from motor control board.

3 Remove two screws and allow control panel to hang.

4 Disconnect transducer connector from motor control board.

Dépose du capteur de pression

Avertissement : effectuer la Décompression ; page 27. Débrancher le pulvérisateur. Attendre 5 minutes avant l'entretien.

1 Enlever les quatre vis et le capot.

2 Débrancher le connecteur d'affichage de la carte de commande moteur.

3 Déposer les deux vis et laisser pendre le panneau de commande.

4 Débrancher le connecteur du capteur de la carte de commande moteur.

Desmontaje del transductor de control de presión

Advertencia: Realice el Procedimiento de descompresión; página 27. Desenchufe el pulverizador. Espere 5 minutos antes de realizar el servicio.

1 Saque los cuatro tornillos y la tapa.

2 Desenchufe el conector de la pantalla de la tarjeta de control del motor.

3 Retire los dos tornillos inferiores y deje que panel de control cuelgue libremente.

4 Desenchufe el conector del transductor de la tarjeta de control del motor.

Rimozione del trasduttore del controllo di pressione

Avvertenza: eseguire la procedura di decompressione; pagina 27. Scollegare lo spruzzatore. Attendere 5 minuti prima di eseguire l'intervento di manutenzione.

1 Rimuovere le quattro viti ed il coperchio.

2 Scollegare il connettore del display dalla scheda di controllo del motore.

3 Rimuovere le due viti inferiori e lasciare appeso liberamente il pannello di controllo.

4 Scollegare il contatto del trasduttore dalla scheda di controllo del motore.

De omzetter voor de drukregeling verwijderen

Waarschuwing: Voer de Drukontlastingsprocedure op blz. 27 uit. Haal de stekker van het spuitapparaat uit het stopcontact. Wacht 5 minuten voor u met het onderhoud begint.

1 Verwijder de vier schroeven en het deksel.

2 Ontkoppel de displaystekker van de besturingskaart van de motor.

3 Verwijder de twee schroeven en laat het regelpaneel vrij omlaag hangen.

4 Ontkoppel de stekker van de drukomzetter van de besturingskaart van de motor.

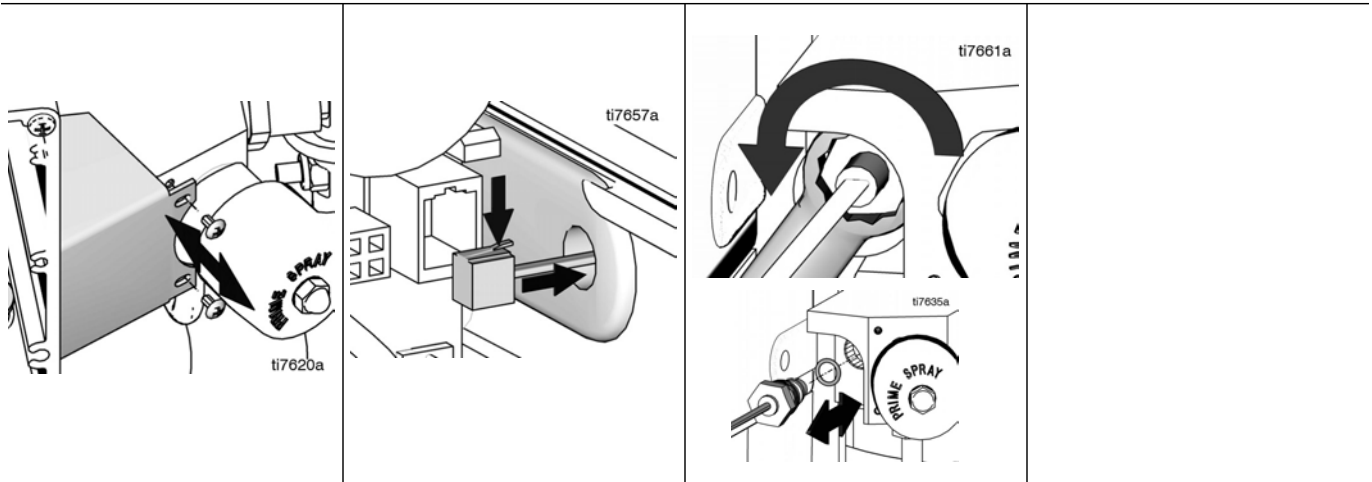

Pressure Control Transducer Removal

<p>5 Remove two screws and transducer cover.</p>	<p>6 Press tab on transducer connector and pull transducer wire through grommet.</p>	<p>7 Pass transducer wire through 3/4-in. box end wrench and remove transducer and o-ring from valve block.</p>	
--	--	---	--

Dépose du capteur de pression

<p>5 Déposer les deux vis et enlever le couvercle du capteur.</p>	<p>6 Appuyer sur la patte d'attache du connecteur du capteur et tirer le fil du capteur par le passé-fil.</p>	<p>7 Passer le fil du capteur par une clé polygonale de 3/4" et enlever le capteur et le joint torique du bloc de vanes.</p>	
---	---	--	--

Desmontaje del transductor de control de presión

<p>5 Retire los dos tornillos y la tapa del transductor.</p>	<p>6 Presione la lengüeta del conector del transductor y saque el cable del transductor a través del aro.</p>	<p>7 Pase el cable del transductor a través de una llave de tubo de 3/4-in. y retire el transductor y la junta tórica del bloque de válvulas.</p>	
--	---	---	--

Rimozione del trasduttore del controllo di pressione

<p>5 Rimuovere le due viti e il coperchio del trasduttore.</p>	<p>6 Premere la linguetta sul connettore del trasduttore ed estrarre il filo del trasduttore attraverso la guarnizione.</p>	<p>7 Far passare il filo del trasduttore attraverso la chiave a flessibile da 3/4 pollici e rimuovere il trasduttore e l'anello di tenuta dal blocco della valvola.</p>	
--	---	---	--

De omzetter voor de drukregeling verwijderen

<p>5 Verwijder de twee schroeven en het deksel van de drukomzetter.</p>	<p>6 Druk op het lipje van de stekker van de drukomzetter en trek de draad van de drukomzetter door de doorvoer.</p>	<p>7 Voer de draad van de drukomzetter door de 3/4-in. eindscheensleutel en verwijder de drukomzetter en de O-ring uit het ventielblok.</p>	
---	--	---	--

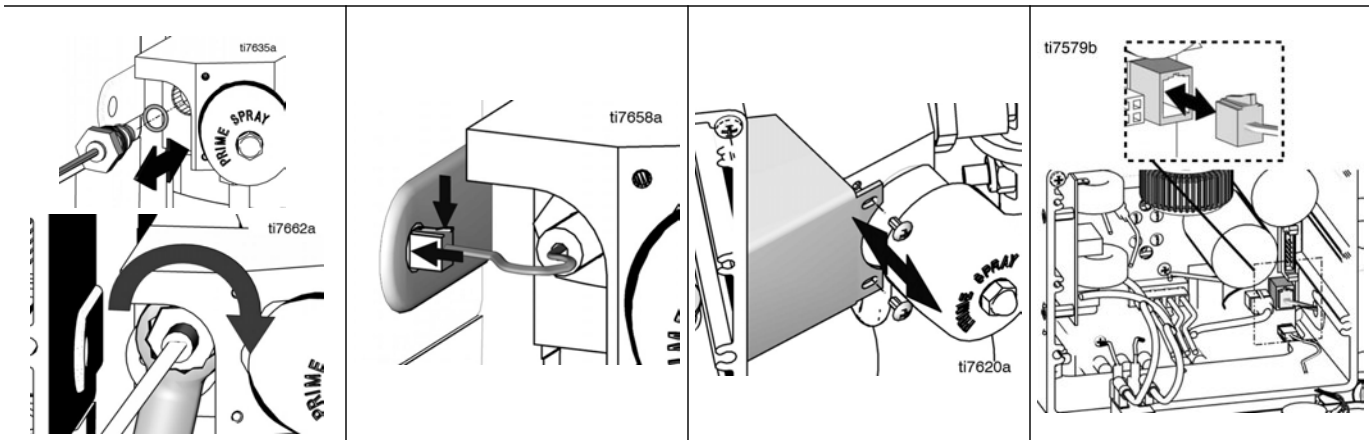

Pressure Control Transducer Installation

1 Install transducer and o-ring in valve block. Torque to 47-61 N·m (35-45 ft·lb).	2 Press tab on transducer connector and push transducer wire through grommet.	3 Install transducer cover with two screws.	4 Connect transducer connector to motor control board.
--	---	---	--

Installation du capteur de pression

1 Placer le capteur et le joint torique dans le bloc de vannes. Serrer à 47-61 Nm (35-45 ft·lb).	2 Presser la patte d'attache sur le connecteur du capteur et pousser le fil du capteur par le passe-fil.	3 Fixer le couvercle du capteur à l'aide de deux vis.	4 Brancher le connecteur du capteur sur la carte de commande moteur.
--	--	---	--

Instalación del transductor de control de presión

1 Instale el transductor y la junta tórica en el bloque de válvulas. Apriete a un par de 47-61 N·m (35-45 ft·lb).	2 Presione la lengüeta del conector del transductor y empuje el cable del transductor a través del aro.	3 Instale la tapa del transductor con los dos tornillos.	4 Enchufe el conector del transductor a la tarjeta de control del motor.
---	---	--	--

Installazione del trasduttore del controllo di pressione

1 Installare il trasduttore e l'anello di tenuta nel blocco valvole. Serrare con una coppia di 47-61 N·m (35-45 ft·lb).	2 Premere la linguetta sul connettore del trasduttore e inserire il filo del trasduttore nella guarnizione.	3 Installare il coperchio del trasduttore con le due viti.	4 Collegare il connettore del trasduttore alla scheda di controllo del motore.
---	---	--	--

De omzetter voor de drukregeling installeren

1 Installeer de drukomzetter en de O-ring in het ventielblok. Aandraaien tot 47-61 N·m (35-45 ft·lb).	2 Druk op het lipje van de stekker van de drukomzetter en duw de draad van de drukomzetter door de doorvoer.	3 Installeer de drukomzetter met twee schroeven	4 Sluit de stekker van de drukomzetter aan op de besturingskaart van de motor.
---	--	---	--

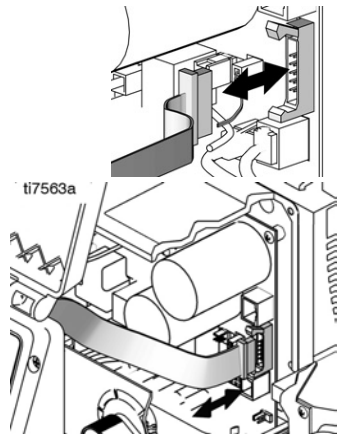
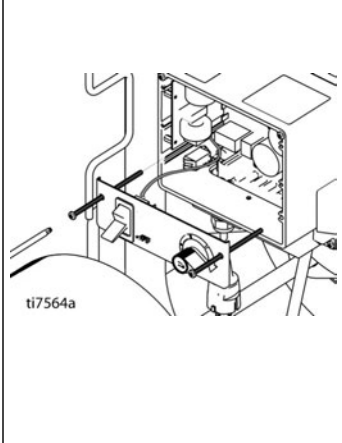
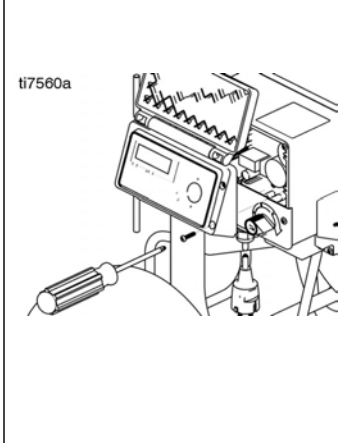
 <p>ti7563a</p>	 <p>ti7564a</p>	 <p>ti7560a</p>	
<p>5 Connect display connector to motor control board.</p>	<p>6 Install control panel with two screws.</p>	<p>7 Install cover with four screws.</p>	
<p>5 Brancher le connecteur de l'afficheur sur la carte de commande moteur.</p>	<p>6 Fixer le panneau de commande à l'aide des deux vis.</p>	<p>7 Fixer le capot à l'aide des quatre vis.</p>	
<p>5 Enchufe el conector de la pantalla de visualización a la tarjeta de circuito impreso de control del motor.</p>	<p>6 Instale el panel de control con los dos tornillos.</p>	<p>7 Instale la cubierta con los cuatro tornillos.</p>	
<p>5 Collegare il connettore del display alla scheda di controllo del motore.</p>	<p>6 Installare il pannello con due viti.</p>	<p>7 Installare il coperchio con le quattro viti.</p>	
<p>5 Sluit de stekker van de display aan op de besturingskaart van de motor.</p>	<p>6 Installeer het regelpaneel met twee schroeven.</p>	<p>7 Bevestig het deksel met vier schroeven.</p>	

Parts / Pièces / Piezas / Parti / Onderdelen

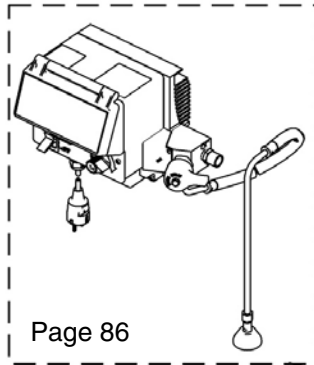

Page 86

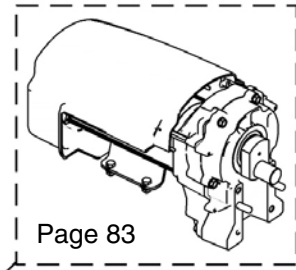

Page 83

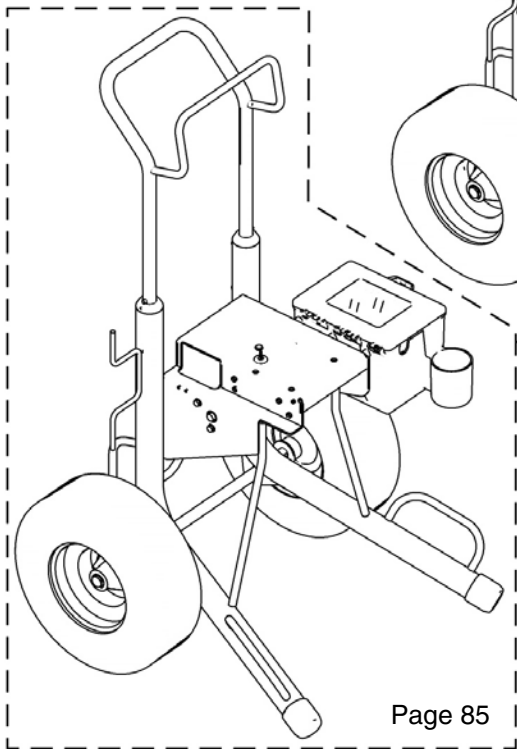

Page 85

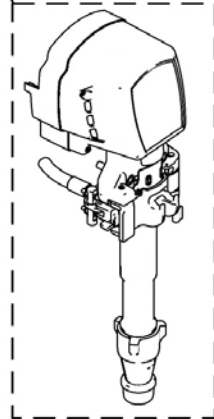

Page 84

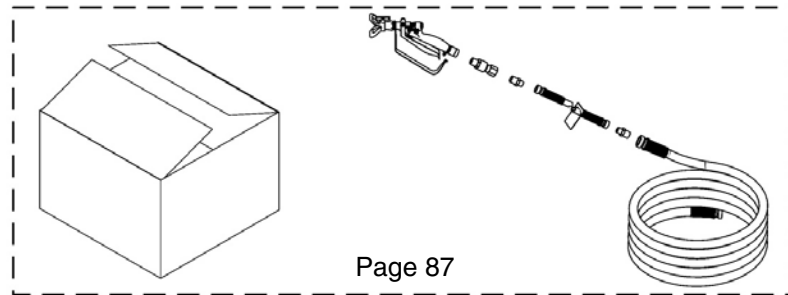

Page 87

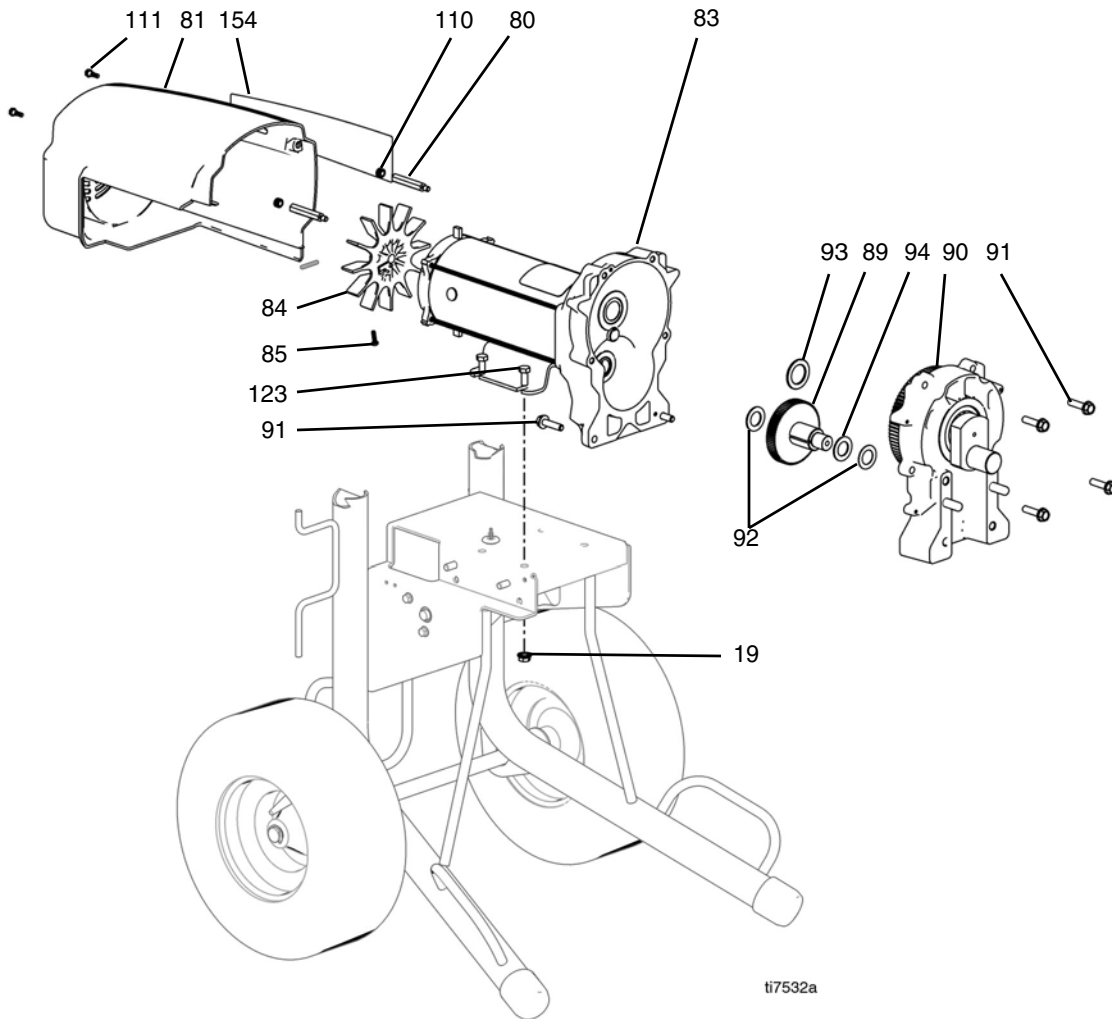

ti7532a

Ref	Part	Description	Qty	Ref	Part	Description	Qty
19	112746	NUT, hex, flanged	4	90	287990	HOUSING, drive Mark X, includes 91, 93	1
80	15G845	SPACER, standoff	2	91	15C753	SCREW, mach, torx, hex wash hd	6
81	287282	SHIELD, motor, painted, includes 110, 111	1	92	114672	WASHER, thrust	2
83	287958	MOTOR, electric, includes 84, 85	1	93	116192	WASHER, thrust	1
84	15D088	FAN, motor	1	94	114699	WASHER, thrust	1
85	115477	SCREW, mach, torx pan hd	1	110	276980	grommet, COVER	2
89	288035	GEAR, combination, includes 92, 94	1	111	119250	SCREW, shlder, hex washer head	2
				123	100057	SCREW, cap, hex hd	4
				154	15G969	LABEL, Mark X side	1

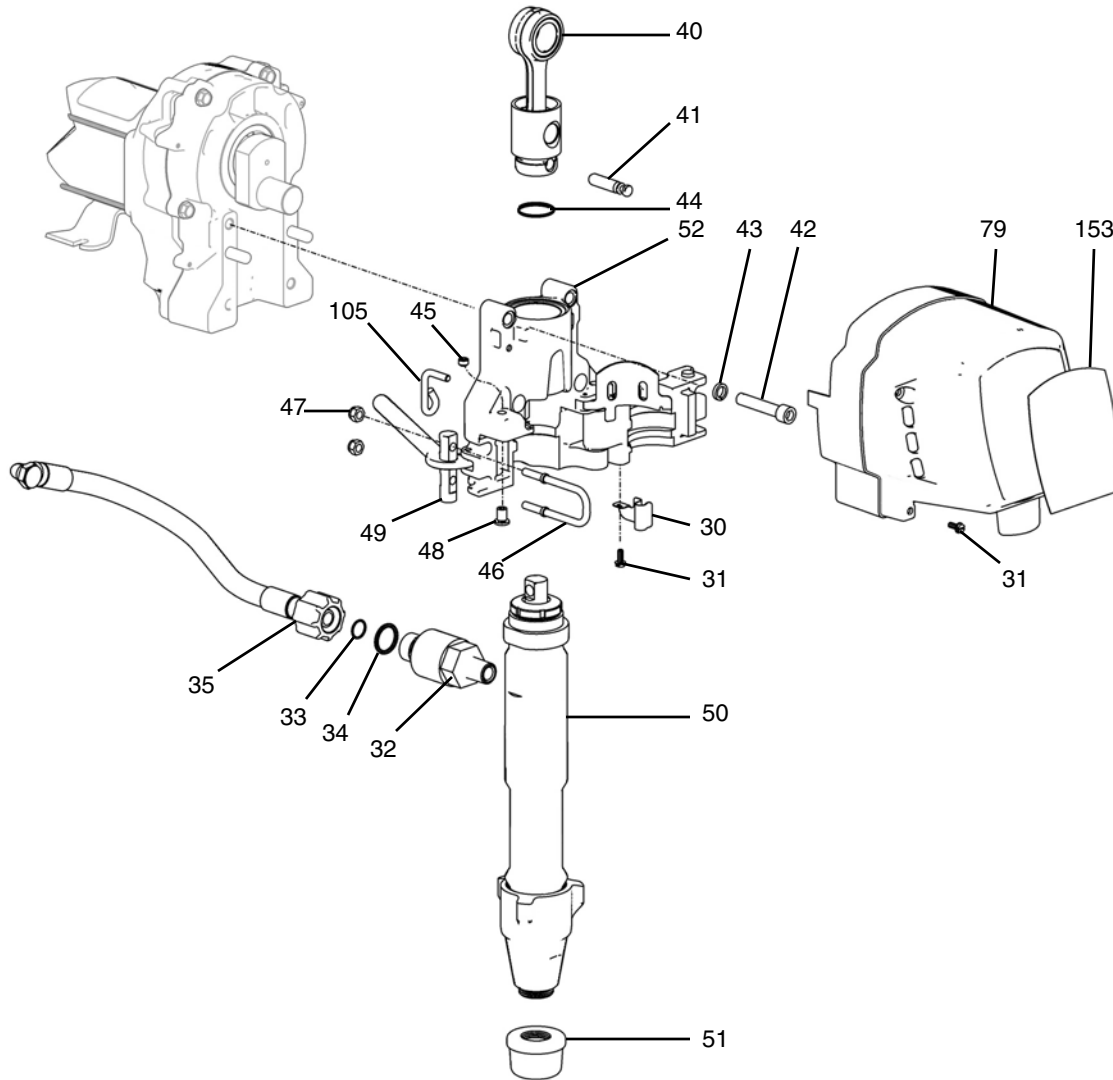

Ref	Part	Description	Qty	Ref	Part	Description	Qty
30	15E975	CLIP, spring	1	47	111040	NUT, lock, insert, nylock, 5/16	2
31	118444	SCREW, mach hex washer head	5	48	15F498	SCREW, adjustment	1
32	258654	VALVE, check	1	49	15E625	PIN, housing, bearing	1
33	109450	O-RING	1	50*	287946	PUMP, displacement	1
34	C20195	O-RING	1	51	189920	STRAINER, (1-11 1/2 npsm)	1
35	257908	HOSE, coupled, 1/2	1	52	287991	HOUSING, bearing, includes 30, 31, 45, 46, 47, 48, 49, 105	1
40	287473	ROD, connecting, includes 41, 44	1	79	287992	COVER, drive, includes 31	1
41	15F097	PIN, pump	1	105	15F116	LATCH, handle	1
42	112599	SCREW, cap, socket hd	4	153	15G968	LABEL, Mark X front	1
43	112600	WASHER, lock, spring	4				
44	119677	SPRING, retaining	1				
45	15F503	SCREW, set socket head	1				
46	15E687	LATCH, bearing housing	1				

* This item does not include check valve (32). Order Check Valve Replacement Kit 258654.

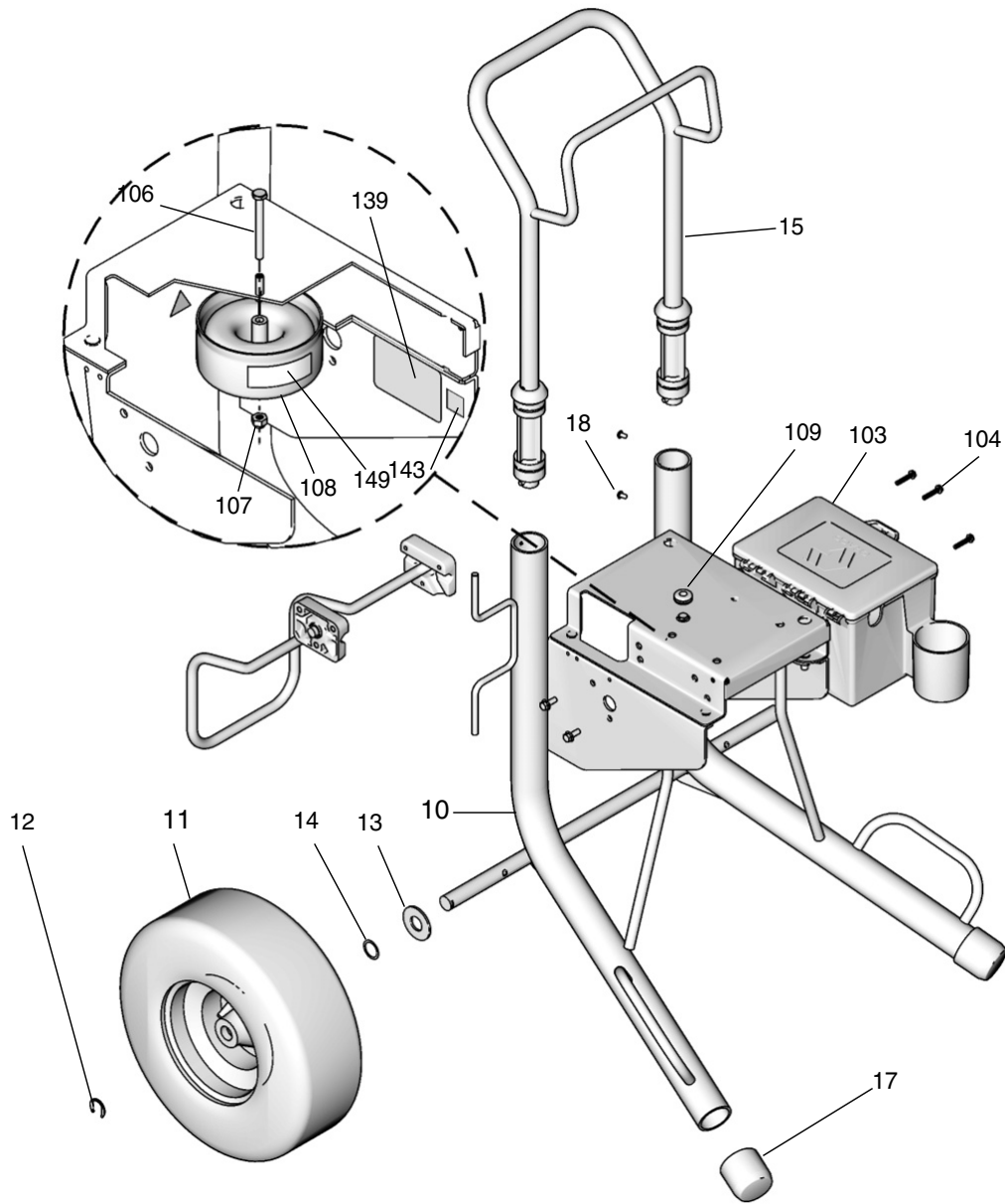

ti7534c

Ref	Part	Description	Qty	Ref	Part	Description	Qty
10	287778	FRAME, cart, Mark X	1	103	287253	TOOL BOX, includes 104	1
11	119509	WHEEL, pneumatic	2	104	118852	SCREW, machine, hex washer hd	3
12	15E891	CLIP, retaining	2	106	113469	SCREW, cover	1
13	156306	WASHER, flat	2	107	102040	NUT, lock, hex	1
14	116038	WASHER, wave spring	2	108	287994	CHOKE, includes 106, 107, 109, 149	1
15	24A250	HANDLE, cart	1	109	114629	GROMMET, transducer	1
17	276974	CAP, leg	2	139		LABEL, model and serial number	1
18	108795	SCREW, mach, pnh	4	143	15F279	LABEL, WEEE without bar	1
				149	290228	LABEL, caution	1

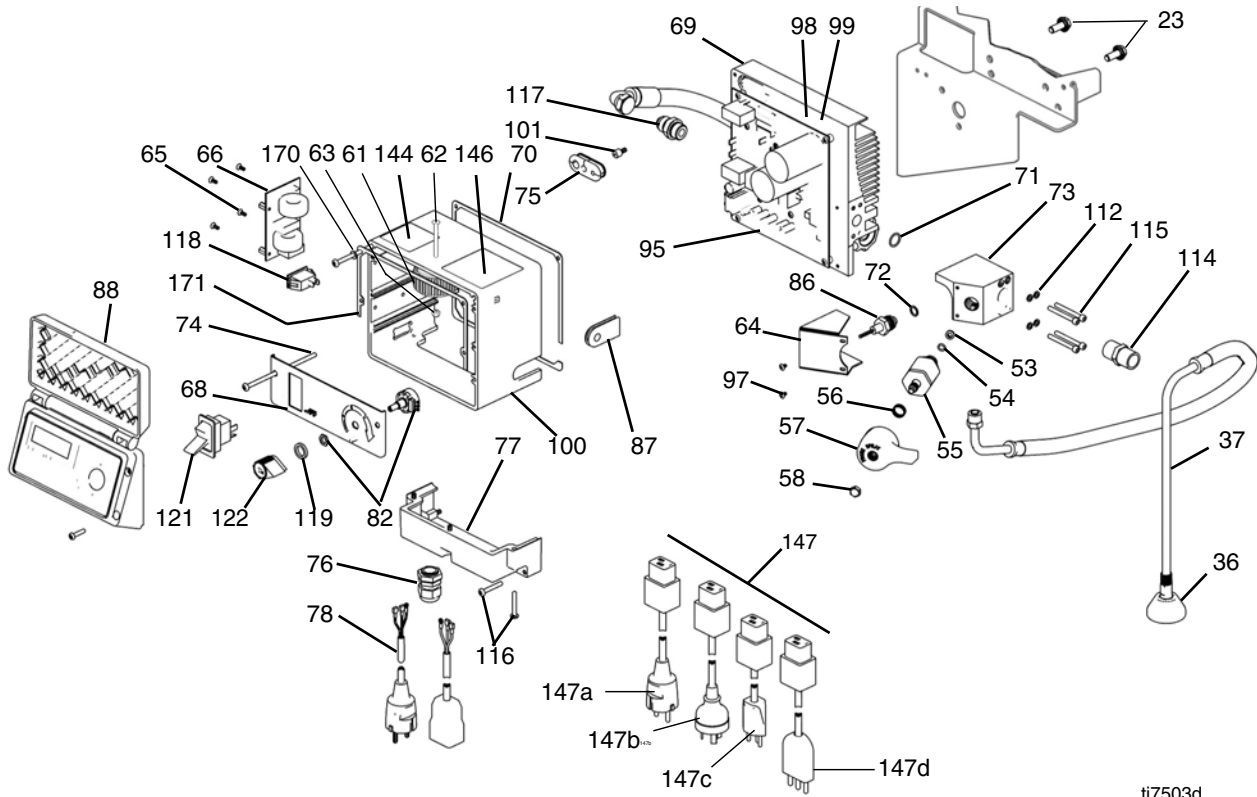

ti7503d

Ref	Part	Description	Qty	Ref	Part	Description	Qty
23	110963	SCREW, cap, flng hd	2	96	244032	COVER, control, Ultra	1
36	241920	DEFLECTOR, threaded	1	97	113045	SCREW, sems, mach, phillips truss	6
37	287952	HOSE, drain, includes 36	1	98	114391	SCREW, grounding	1
53	193710	SEAL, seat, valve	1	99	186620	LABEL, symbol, ground	1
54	193709	SEAT, valve	1	100	15G487	HOUSING, control	1
55	245103	VALVE, drain; includes 53,54,56,57,58	1	101	15D160	STUD, board	4
56	114708	SPRING, compression	1	102	114420	SCREW, mach, pnh, sems, phillips	3
57	15G563	HANDLE, valve	1	112	100020	WASHER, lock	4
58	116424	NUT, cap	1	113	196670	LABEL, ctrl box cover, Ultra	1
61	15H063	COIL, filter	1	114	158491	FITTING, nipple	1
62	120223	SCREW, machine, flat head 10-24 x 2 in.	1	115	104459	SCREW, shcs 10-32 x 1.75	4
63	116969	NUT, lock	1	116	111235	SCREW, mach, pnh	5
64	15H132	COVER, transducer	1	117	120184	FITTING, hydraulic	1
65	119228	SCREW	4	118	120188	SWITCH, rocker	1
66	248220	FILTER, board	1	119	15C973	GASKET	1
67	198648	LABEL, LCD	1	120	115522	SCREW, mach, pnh	3
68	15C947	PANEL, control	1	121	15D527	SWITCH, power, 240V	1
69	15G486	PLATE, powerbar	1	122	116167	KNOB, potentiometer	1
70	15D036	GASKET, control box	1	124	116252	SCREW, #10 taptite phil	4
71	117517	O-RING	1	125	15E250	WIRE, jumper	1
72	111457	O-RING	1	126	15G935	CONNECTOR, electrical	1
73	15G490	BLOCK, valve	1	127	15E008	PAD, foam	1
74	120201	SCREW, mach, pan head	4	128	120463	SCREW, mach, pan hd	2
75	15G491	GROMMET	1	129	15H679	CONNECTOR, electrical	1
76	114421	BUSHING, strain relief	1	144▲	195793	LABEL, warning	1
77	15G492	COVER, board	1	146▲	195767	LABEL, danger, ST	1
78		CORD, power	1	147	253103	KIT, accessory cordset, adapter, 220V	1
	15G957	W/ IEC CEE 7/7, Model 249627	1	147a	15G958	CORDSET, adapter, Europe	1
	15G938	W/ IEC 320 C20, Model 249628	1	147b	15G959	CORDSET, adapter, Italy	1
82	256219	POTENTIOMETER, assembly	1	147c	15G961	CORDSET, adapter, Switzerland	1
86	243222	TRANSDUCER, pressure control	1	147d	15G962	CORDSET, adapter, Australia	1
87	15D033	GROMMET, transducer	1	160	287943	KIT, repair, coil	1
88	287286	BOARD, display includes 67, 96, 113, 120, 124, 127 (not shown)	1	170	116876	WASHER, flat	1
95	287993	CONTROL, bd, 240V, incl. 97, 102, 128	1	171	15M947	GASKET	1

▲ Relacement warning and caution labels are available at no cost

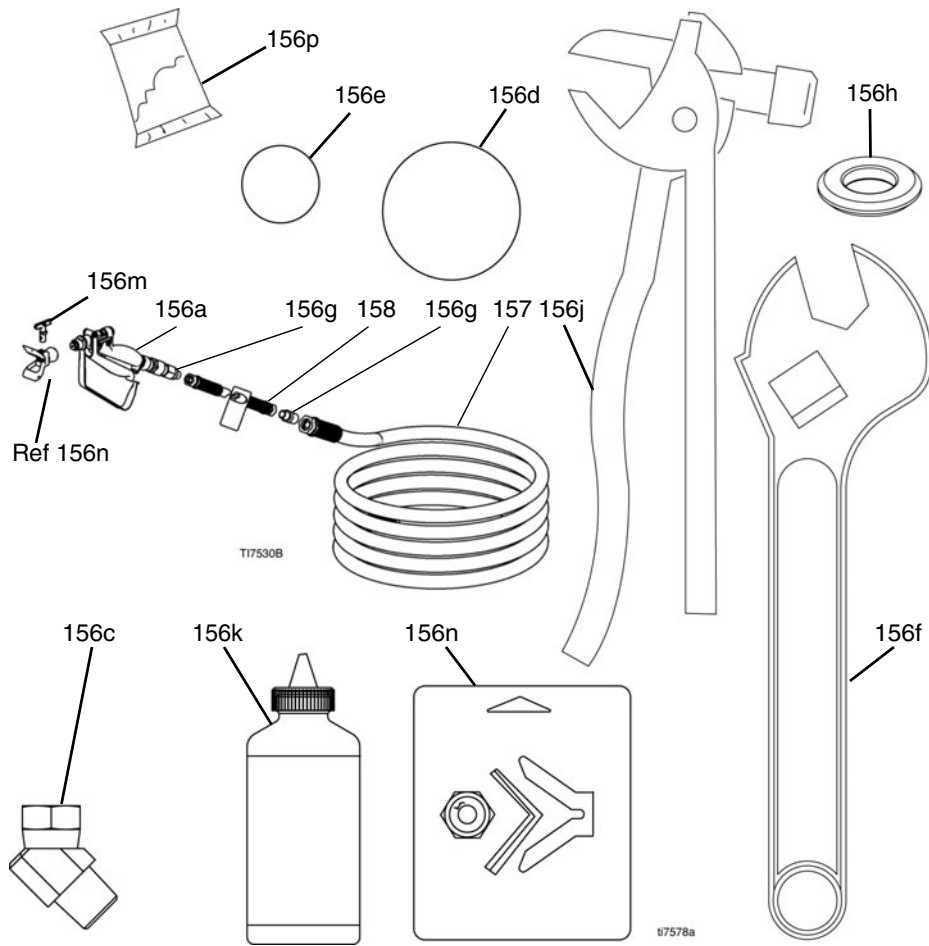

Ref	Part	Description	Qty	Ref	Part	Description	Qty
156		BOX, parts, Mark X	1	156j	197193	TOOL, hammer	1
156a	245820	GUN, Mark V SpackMax	1	156k	206994	FLUID, TSL	1
156c	222297	UNION, adapter, swivel	1	156m	TMX535	TIP, spray, cylinder (535)	1
156d	107167	BALL, sst	1		TMX545	TIP, spray, cylinder (545)	1
156e	107203	BALL, valve, check	1	156n	243161	KIT, repair, tip, spray	1
156f	111733	TOOL, wrench, adjustable	1	156p	119400	SEALANT, pipe, sst	1
156g	159239	NIPPLE, pipe, rdcg, 1/2 x 3/8 npt	2	157	277253	HOSE, cpld, 3625 psi, .50 in. ID, 50 ft	1
156h	193395	SEAT, carbide	1	158	191239	HOSE, cpld, 3/8 X 11 ft 10 in.	1

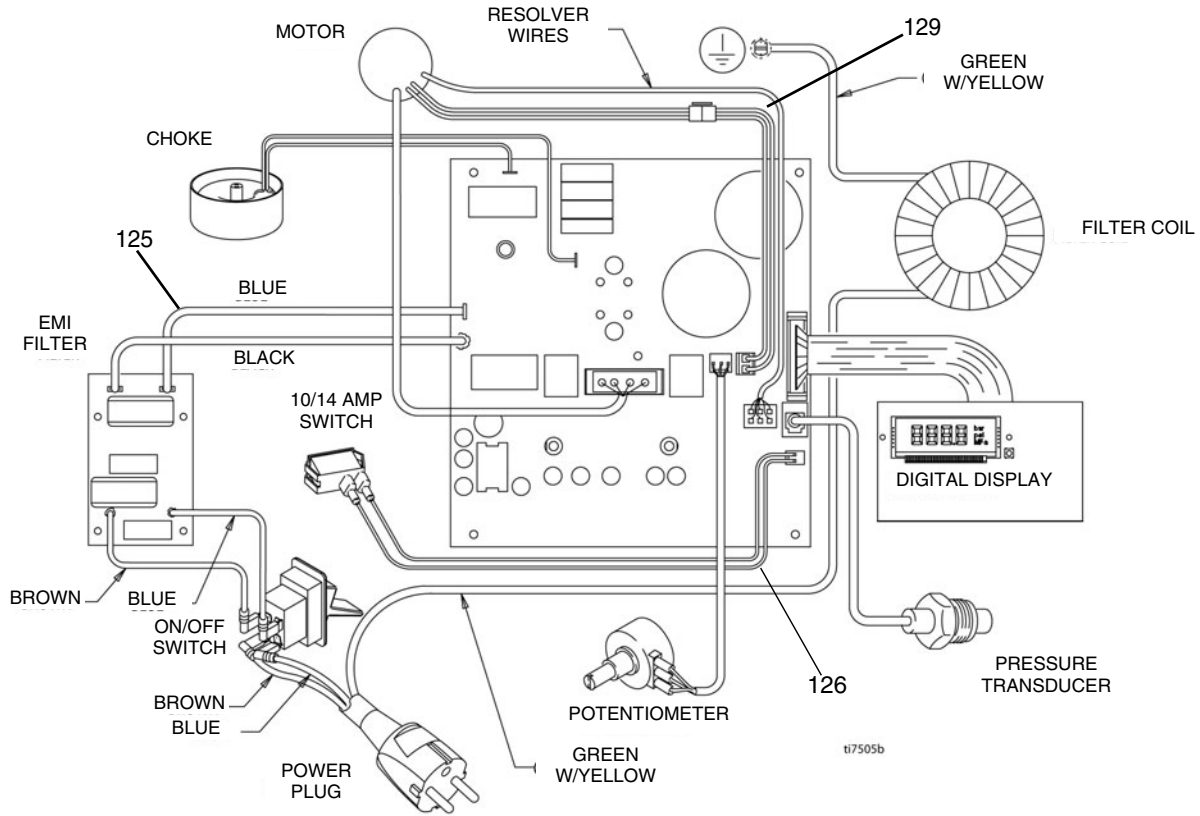

WIRING DIAGRAM

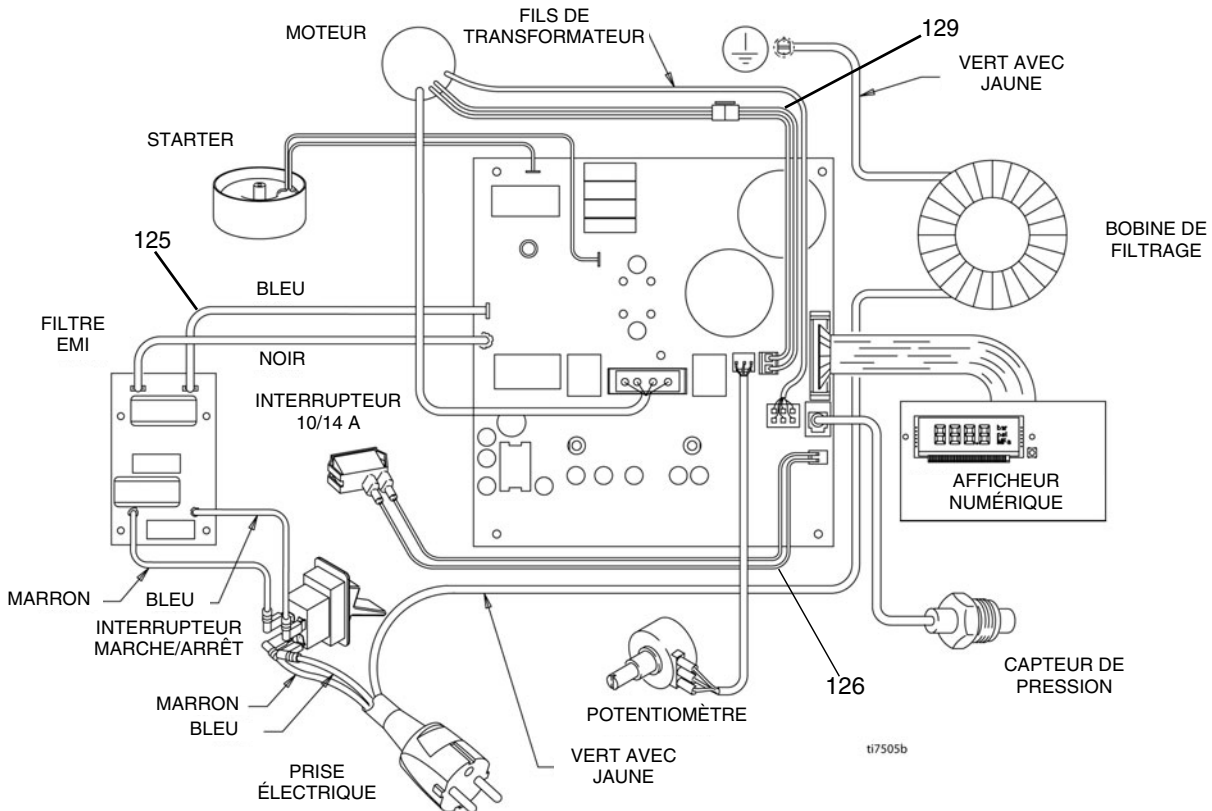

PLAN DE CÂBLAGE



DIAGRAMA DE CABLEADO



CABLAGGIO

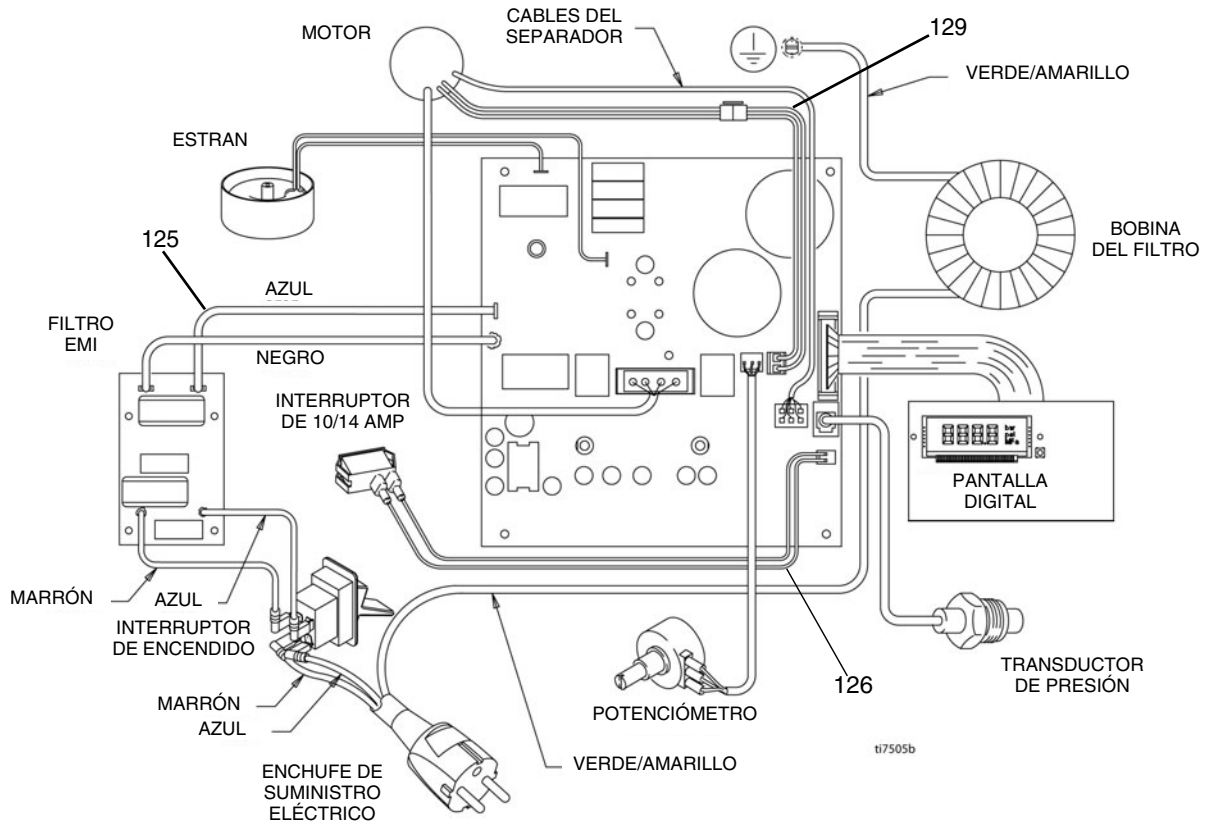
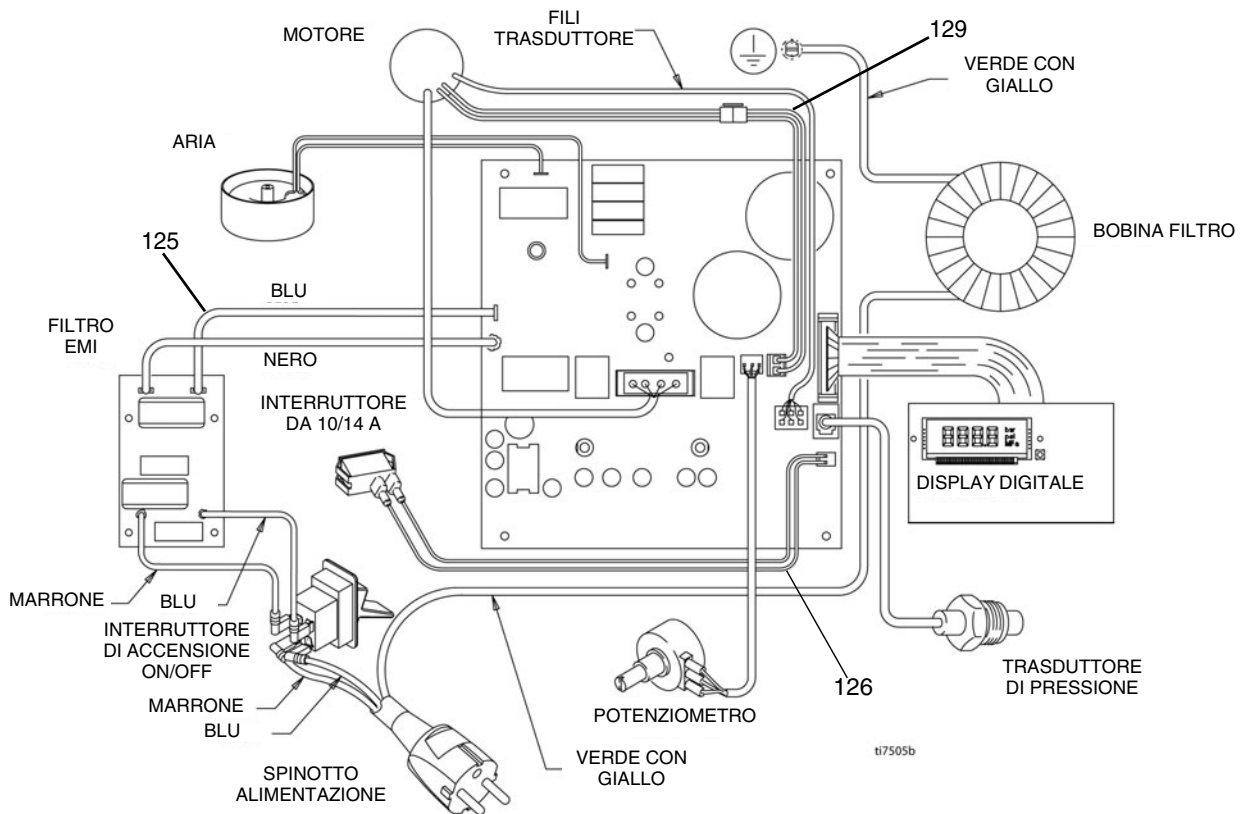
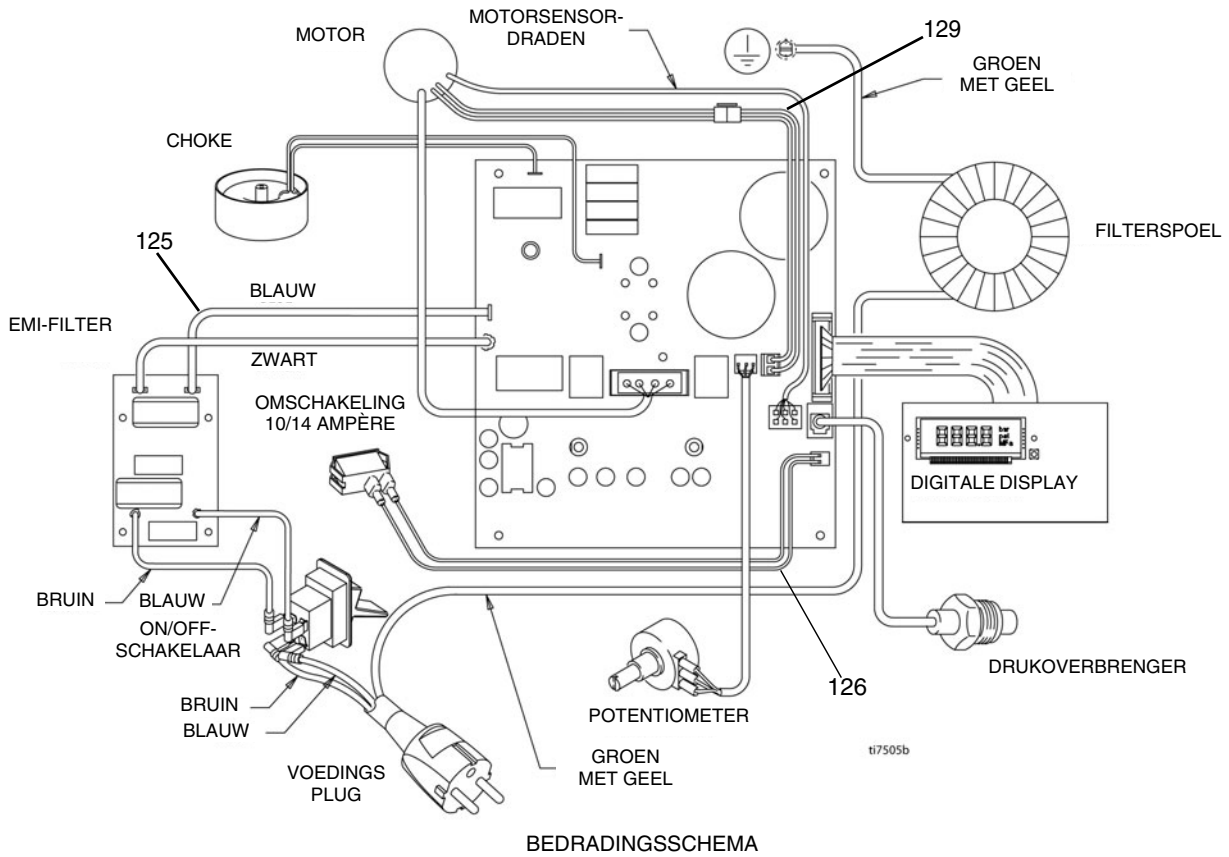

Technical Data

Electric Motor	
Power requirement	230 Vac, 50/60 Hz, 14A
W (HP)	2980 (4.0)
Maximum working pressure	228 bar (22,8 MPa, 3300 psi)
Noise Level	
Sound power	100 dBa per ISO 3744
Sound pressure	86 dBa measured at 1 m (3,1 ft)
Maximum delivery rating	9,1 lpm (2,4 gpm)
Maximum tip size	1 gun with 0,045 in. tip 2 gun with 0,031 in. tip 3 gun with 0,027 in. tip
Inlet paint strainer	2464 micron (8 mesh) stainless steel screen, reusable
Pump inlet size	1-11½ npsm
Fluid outlet size	½ npt from fluid manifold
Wetted parts	PTFE, Nylon, polyurethane, UHMW polyethylene, FKM, POM, leather, tungsten carbide, nickel-plated carbon steel, stainless steel, chrome plating

Dimensions

Weight kg (lb)	Height cm (in.)	Width cm (in.)	Length cm (in.)
64 (142)	74.9 (29.5)	61 (24)	66 (26)

Maximum storage time, years	5
Maximum lifetime, years	10
Power efficiency factor	.182 Liter per watt hr @227 bar

Caractéristiques techniques

Moteur électrique	
Alimentation électrique	230 V CA, 50/60 Hz, 14 A
W (HP)	2980 (4,0)
Pression maximum de service	228 bar (22,8 MPa, 3300 psi)
Niveau de bruit	
Puissance sonore	100 dBa selon ISO 3744
Pression sonore	86 dBa Mesuré à 1 m (3,1 pieds)
Débit maximum	9,1 lpm (2,4 gpm)
Taille de buse maxi	1 pistolet avec buse de 0,045 in. 2 pistolets avec buse de 0,031 in. 3 pistolets avec buse de 0,027 in.
Crépine à peinture	2464 microns (maillage 8) Tamis en acier inoxydable réutilisable
Entrée de pompe	1-11½ npsm
Sortie produit	½ ptn du collecteur de produit
Pièces en contact avec le produit	PTFE, nylon, polyuréthane, polyéthylène à poids moléculaire ultraélevé, FKM, POM, cuir, carbure de tungstène, acier au carbone nickelé et galvanisé, acier inox, chromage

Dimensions

Poids kg (lb)	Hauteur cm (in.)	Largeur cm (in.)	Longueur cm (in.)
64 (142)	74,9 (29,5)	61 (24)	66 (26)

Temps de stockage maximum, des années	5
Durée de vie maximale, des années	10
Facteur d'efficacité de puissance	0.182 litres par heure watts @ 227 bar

Características técnicas

Motor eléctrico	
Requisitos eléctricos	230 Vca, 50/60 Hz, 14A
W (CV)	2980 (4,0)
Presión máxima de trabajo	228 bar (22,8 MPa, 3300 psi)
Nivel de sonido	
Potencia de sonido	100 dBa
	Según la norma ISO 3744
Presión de sonido	86 dBa
	Medida a una distancia de 1 m (3,1 pies)
Caudal máximo	9,1 lpm (2,4 gpm)
Tamaño máximo de la boquilla	1 pistola con boquilla de 0,045 pulg. 2 pistola con boquilla de 0,031 pulg. 3 pistola con boquilla de 0,027 pulg.
Filtro de aspiración de pintura de entrada	2464 micras (malla 8) tamiz de acero inoxidable, reusable
Tamaño de la entrada de la bomba	1-11 ½ npsm
Tamaño de la salida de fluido	½ npt from desde el colector de fluido
Piezas húmedas	PTFE, Nylon, poliuretano, UHMW polietileno, FKM, POM, cuero, carburo de tungsteno, acero al carbono niquelado y revestido de zinc, acero inoxidable, cromado

Dimensiones

Peso kg (lb)	Altura cm (in.)	Anchura cm (in.)	Longitud cm (in.)
64 (142)	74,9 (29,5)	61 (24)	66 (26)

Tiempo máximo de almacenamiento, los años	5
Vigencia máxima, años	10
La eficiencia del factor de potencia	0.182 litros por hora W @ 227 bar

Dati tecnici

Motore elettrico	
Requisiti di alimentazione	230 V ca, 50/60 Hz, 14 A
W (HP)	2980 (4,0)
Pressione massima d'esercizio	228 bar (22,8 MPa, 3300 psi)
Rumorosità	
Potenza sonora	100 dBa per ISO 3744
Pressione sonora	86 dBa misurata a 1 m (3,1 piedi)
Portata massima di erogazione	9,1/min (2,4 gal/min)
Dimensioni massime dell'ugello	Pistola 1 con ugello da 0,045" Pistola 2 con ugello da 0,031" Pistola 3 con ugello da 0,027"
Filtro d'ingresso della vernice	2464 micron (8 mesh) griglia in acciaio inossidabile, riutilizzabile
Dimensioni ingresso pompa	1-1½ npsm
Uscita del fluido	½ npt dal collettore del fluido
Parti a contatto del fluido	PTFE, Nylon, poliuretano, polietilene UHMW, FKM, POM, cuoio, carburo di tungsteno, acciaio al carbonio nichelato, acciaio inossidabile, cromatura

Dimensioni

Peso kg (libbre)	Altezza cm (pollici)	Larghezza cm (pollici)	Lunghezza cm (pollici)
64 (142)	74,9 (29,5)	61 (24)	66 (26)

Tempo massimo di conservazione, anni	5
Massima durata di vita, anni	10
Power fattore di efficienza	0,182 litri / ora watt @ 227 bar

Technische gegevens

Elektromotor	
Vereiste netspanning	230 V AC, 50/60 Hz, 14A
W (pk)	2980 (4.0)
Maximum werkdruk	228 bar (22,8 MPa, 3300 psi)
Geluidsniveau	
Geluidsvermogen	100 dBa conform ISO 3744
Geluidsdruk	86 dBa gemeten op 1 m (3,1 ft)
Maximum opbrengst	9,1 liter/min (2,4 gpm)
Maximum tipformaat	1 pistool met 0,045 in. tip 2 pistool met 0,031 in. tip 3 pistool met 0,027 in. tip
Inlaatzeef voor verf	2464 micron (maasgrootte 8) roestvaststalen zeef, herbruikbaar
Afmetingen pompinlaat	1-11½ npsm
Afmetingen vloeistofuitlaat	½ npt vanaf het materiaalspruitstuk
Bevochtigde delen	PTFE, nylon, polyurethaan, UHMW polyethyleen, FKM, POM, leer, wolframcarbide, vernikkeld en verzinkt koolstofstaal, roestvast staal, verchromd

Afmetingen

Gewicht kg (lb)	Hoogte cm (in.)	Breedte cm (in.)	Lengte cm (in.)
64 (142)	74,9 (29,5)	61 (24)	66 (26)

Maximale bewaartijd, jaren	5
Maximale levensduur, jaren	10
Energie-efficiëntie factor	0.182 liter per uur watt @ 227 bar

Warranty / Garantie / Garantía / Garanzia / Garantie

Graco warrants all equipment referenced in this document which is manufactured by Graco and bearing its name to be free from defects in material and workmanship on the date of sale to the original purchaser for use. With the exception of any special, extended, or limited warranty published by Graco, Graco will, for a period of twelve months from the date of sale, repair or replace any part of the equipment determined by Graco to be defective. This warranty applies only when the equipment is installed, operated and maintained in accordance with Graco's written recommendations.

This warranty does not cover, and Graco shall not be liable for general wear and tear, or any malfunction, damage or wear caused by faulty installation, misapplication, abrasion, corrosion, inadequate or improper maintenance, negligence, accident, tampering, or substitution of non-Graco component parts. Nor shall Graco be liable for malfunction, damage or wear caused by the incompatibility of Graco equipment with structures, accessories, equipment or materials not supplied by Graco, or the improper design, manufacture, installation, operation or maintenance of structures, accessories, equipment or materials not supplied by Graco.

This warranty is conditioned upon the prepaid return of the equipment claimed to be defective to an authorized Graco distributor for verification of the claimed defect. If the claimed defect is verified, Graco will repair or replace free of charge any defective parts. The equipment will be returned to the original purchaser transportation prepaid. If inspection of the equipment does not disclose any defect in material or workmanship, repairs will be made at a reasonable charge, which charges may include the costs of parts, labor, and transportation.

THIS WARRANTY IS EXCLUSIVE, AND IS IN LIEU OF ANY OTHER WARRANTIES, EXPRESS OR IMPLIED, INCLUDING BUT NOT LIMITED TO WARRANTY OF MERCHANTABILITY OR WARRANTY OF FITNESS FOR A PARTICULAR PURPOSE.

Graco's sole obligation and buyer's sole remedy for any breach of warranty shall be as set forth above. The buyer agrees that no other remedy (including, but not limited to, incidental or consequential damages for lost profits, lost sales, injury to person or property, or any other incidental or consequential loss) shall be available. Any action for breach of warranty must be brought within two (2) years of the date of sale.

GRACO MAKES NO WARRANTY, AND DISCLAIMS ALL IMPLIED WARRANTIES OF MERCHANTABILITY AND FITNESS FOR A PARTICULAR PURPOSE, IN CONNECTION WITH ACCESSORIES, EQUIPMENT, MATERIALS OR COMPONENTS SOLD BUT NOT MANUFACTURED BY GRACO. These items sold, but not manufactured by Graco (such as electric motors, switches, hose, etc.), are subject to the warranty, if any, of their manufacturer. Graco will provide purchaser with reasonable assistance in making any claim for breach of these warranties.

In no event will Graco be liable for indirect, incidental, special or consequential damages resulting from Graco supplying equipment hereunder, or the furnishing, performance, or use of any products or other goods sold hereto, whether due to a breach of contract, breach of warranty, the negligence of Graco, or otherwise.

POUR LES CLIENTS DE GRACO PARLANT FRANCAIS

Les parties reconnaissent avoir convenu que la rédaction du présent document ainsi que de tous les documents, avis et procédures judiciaires exécutés, donnés ou intentés à la suite de ou en rapport, directement ou indirectement, avec les procédures concernées, sera en anglais.

PARA LOS CLIENTES DE GRACO QUE HABLAN ESPAÑOL

Las partes reconocen haber convenido que el presente documento, así como todos los documentos, notificaciones y procedimientos judiciales emprendidos, presentados o establecidos que tengan que ver con estas garantías directa o indirectamente, estarán redactados en inglés.

PER I CLIENTI GRACO ITALIANI

Le controparti riconoscono di aver richiesto che il presente documento, e tutti gli altri documenti, avvisi e informazioni di natura legale sottoscritti, conferiti o istituiti direttamente o indirettamente, siano redatti in lingua inglese.

VOOR GRACO-KLANTEN IN NEDERLAND

De partijen zijn zich ervan bewust dat zij hebben geëist dat het onderhavige document, evenals alle documenten, berichtgevingen en wettelijke procedures die worden aangegaan, overhandigd of in gang gezet hetzij als gevolg van hetzij rechtstreeks hetzij indirect in relatie tot het onderhavige worden opgesteld in de Engelse taal.

ADDITIONAL WARRANTY COVERAGE

Graco does provide extended warranty and wear warranty for products described in the "Graco Contractor Equipment Warranty Program".

Graco Information

For the latest information about Graco products, visit www.graco.com.

TO PLACE AN ORDER, contact your Graco distributor or call 1-800-690-2894 to identify the nearest distributor.

All written and visual data contained in this document reflects the latest product information available at the time of publication. Graco reserves the right to make changes at any time without notice.

Original instructions. This manual contains English. MM 311421
Traduction des instructions originales. This manual contains French. MM 311421
Traducción de las instrucciones originales. This manual contains Spanish. MM 311421
Traduzione delle istruzioni originali. This manual contains Italian. MM 311421
Vertaling van de originele instructies. This manual contains Dutch. MM 311421

Graco Headquarters: Minneapolis
International Offices: Belgium, China, Japan, Korea
GRACO INC. P.O. BOX 1441 MINNEAPOLIS, MN 55440-1441

Copyright 2006, Graco Inc. is registered to ISO 9001
www.graco.com
Revised 06/2011